

Comprendere i testi con le figure:  
vantaggi e svantaggi delle immagini,  
diagrammi, grafici



# hood



*part of a piece of clothing which can be pulled up to cover the top and back of the head*

More

/hud/ noun

Choose a mem to help you remember:

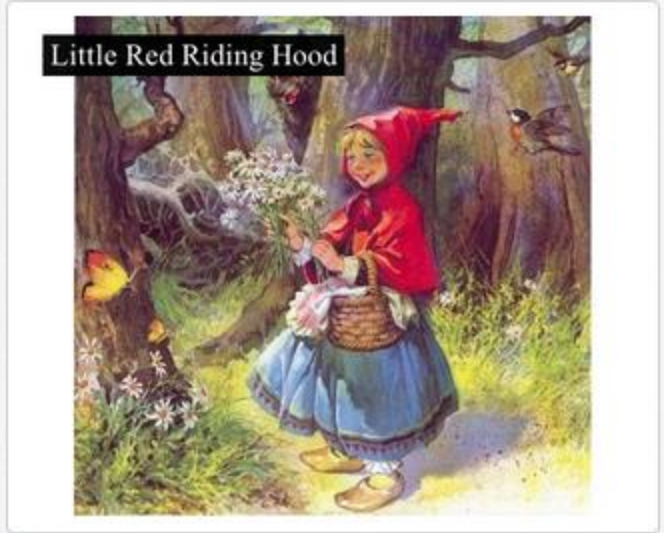

Created by **albosimo**  
2 years ago

+138

Always load mems

[Go without a mem](#)

<http://www.memrise.com/course/48407/upper-intermediate-english/2/garden/grow/>



# Le figure:

Usate da sempre per insegnare, informare, divulgare

Carte geografiche

Dipinti

Tassonomie

Modelli anatomici

Modelli scientifici

Libri illustrati





# Oggi è più facile

[http://commons.wikimedia.org/wiki/Main\\_Page](http://commons.wikimedia.org/wiki/Main_Page)

The screenshot shows the Wikimedia Commons Main Page in a Mozilla Firefox browser window. The browser's address bar displays the URL [http://commons.wikimedia.org/wiki/Main\\_Page](http://commons.wikimedia.org/wiki/Main_Page). The page features the Wikimedia Commons logo and a navigation menu with options like "Main page", "Discussion", "View", "View source", and "View history". A search bar is located in the top right corner. The main content area includes a welcome message: "Welcome to Wikimedia Commons, a database of 7,510,875 freely usable media files to which anyone can contribute." Below this, there are several featured sections: "Picture of the day" featuring a portrait of Emma, Lady Hamilton by George Romney; "Map donation by the IUCN red list" with a text block and a small image; "Highlights" providing tips for new users; and "Content" categorized by topic (Nature, Society & Culture, Science, Engineering) and location (Earth, Space). A sidebar on the left contains links for "Main Page", "Welcome", "Community portal", and "Village pump". The browser's taskbar at the bottom shows various application icons and the system clock indicating 11:36 on 06/10/2010.

**E poi: sono cambiate le caratteristiche dei lettori -> il materiale testuale viene sempre più ridotto rispetto a quello visivo.**

**Edward F. McQuarrie and Barbara J. Phillips (2008). It's Not Your Father's Magazine Ad, Journal of Advertising,**



Anni '60

phillips4.pdf - Adobe Reader  
 File Modifica Vista Documento Strumenti Finestra ?  
 3 / 13 130% Trova

**FIGURE 2**  
 Examples of New-Style Magazine Layouts



All the taste with 0 grams of trans fat.  
 Your family won't know the difference, but you will.

**Tostitos**  
**SCOOPS!**  
 New Look  
 Low Cholesterol

0 grams Trans Fat

0 grams Trans Fat

TOSTITOS. SHARE SOMETHING GOOD.



What's the winter forecast?  
 Snow, sleet and diaper rash.

It's cold season.  
 Which could get you some diaper rash  
 that's any other kind of you.

Why not? Gentle, fit and attractive,  
 for carers. So be prepared with the first  
 and only diaper specially designed to  
 help treat and protect against diaper rash.

Pampers

Protect the winter skin they're in.



TV: GREAT COFFEE FOR CONNOISSEURS,  
 AND THOSE WHO DON'T KNOW BEANS.

COFFEE

GREAT COFFEE FOR GENERATIONS®

style over time may simply be epiphenomena of changes in the larger societal and media environment, wholly superficial, and sometimes present two executions from what appears to be a single ad campaign; they mostly present two ads for the same

234,9 x 298,4 mm

11:21  
 06/10/2010

Oggi: il “lettore” non legge



# Conferma dai teen



TEENS KNOW WHAT THEY WANT FROM ONLINE NEWS:

# DO YOU?

A 2009 research study from the NAA Foundation and the Media Management Center at Northwestern University looks at how newspapers can engage with young people.



The screenshot shows the Daily News website with the following content:

- Understanding the conflict in Gaza**  
The global news outlet provides a comprehensive overview of the conflict in Gaza, including a map and a 'BEST BUY' badge.
- TECHNOLOGY & NEWS**  
How online news has changed the way we consume news.
- NEWS & NEWS**  
How the news industry is adapting to the challenges of the digital age.
- NEWS & NEWS**  
How the news industry is adapting to the challenges of the digital age.
- NEWS & NEWS**  
How the news industry is adapting to the challenges of the digital age.
- NEWS & NEWS**  
How the news industry is adapting to the challenges of the digital age.



Media Management Center  
Newspaper Association of America Foundation

Le illustrazioni = aiuto nella comprensione e nel ricordo.

***possono:***

- ☞ Aiutare a comprendere - ricordare
- ☞ mostrare la situazione descritta dal testo
- ☞ Facili da elaborare



si dice che una figura vale 10.000 parole,  
ma....

Dipende dal tipo di figure  
dal rapporto figura/testo  
dal design della pagina e del multimedia  
(testo e figura sono vicini)?

dare più fonti non è sempre efficace.

# Integrazione di testo e figure

Per capire

Occorre compiere delle  
attività' di **search and  
match**

dividendo le risorse in  
modo non necessario:  
***split attention effect***

**Problem Statements**

Given: O is the center of the circle.  
 $AB = CB$   
Prove:  $\triangle ABO = \triangle CBO$

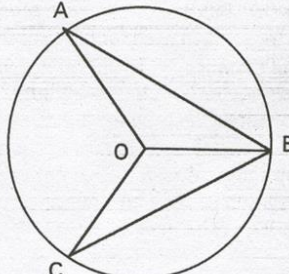

**Proof Statements**

- 1)  $AO = CO$  ( radii of the circle)
- 2)  $AB = CB$  ( Given).
- 3)  $BO = BO$  (a common side of the triangles).
- 4)  $\triangle ABO = \triangle CBO$  (SSS Theorem).

*Figure 1.* First worked example in Experiments 1–4. Auditory–visual and simultaneous groups heard the problem and proof statements.

# I soluzione:

L'integrazione fisica (frammenti di testo inseriti nel diagramma)

riduce il carico della working memory.

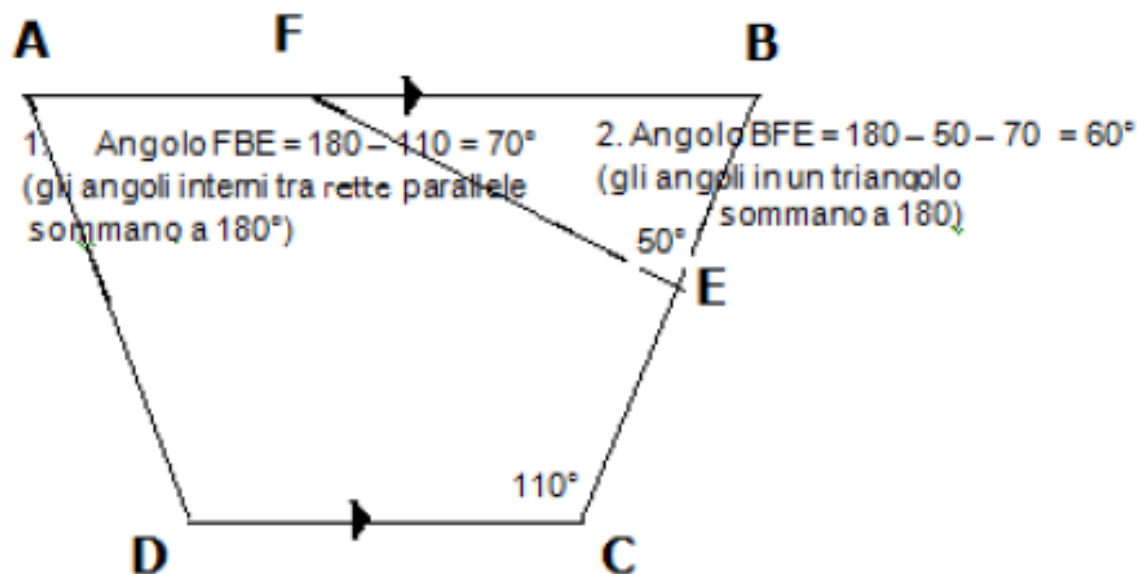

# Il soluzione: eliminazione

Quando non è  
necessario avere  
testo+figura:

- testo semplice
- ridondante
- la figura non è coerente



il percorso: Ulisse ▶ Scienza Esperienza ▶ archivio di SE news ▶ 2007 ▶ settembre ▶ La



## MS La carta intelligente

*Far assomigliare i computer alla carta o la carta al computer?  
Al Massachusetts Institute of Technology (MIT) hanno scelto la  
seconda possibilità, realizzando i primi esemplari di carta  
intelligente.*



Scatole che sanno esattamente quanto pesano e libri che ci ricordano a che pagina eravamo rimasti l'ultima volta che ci siamo messi a leggerli.

Sono solo alcuni esempi delle tante applicazioni che potrebbero nascere dalle tecnologie su cui stanno lavorando alcuni ricercatori del MIT, il Massachusetts Institute of Technology, negli Stati Uniti, tutte rivolte a trasformare la carta in un mezzo interattivo.

Per realizzarle stanno utilizzando cavi, sensori e microchip di computer, che vengono inseriti tra due sottili strati di carta, e che una volta uniti assieme vanno a formare dei fogli dalle proprietà molto particolari.

Le nuove scoperte sono state presentate recentemente da Marcelo Coelho, ricercatore del Media Lab del MIT (che si trova a Boston, sempre negli Stati Uniti), durante una conferenza in Austria, da titolo **International Conference on Ubiquitous Computing**.

Molti gruppi di ricerca nel mondo stanno lavorando sullo sviluppo di quella che viene chiamata "**carta elettronica**", ovvero degli schermi di computer flessibili e che assomiglino sempre più ai tradizionali pezzi di carta.

Marcelo Coelho e Patti Maes, al MIT, insieme ad alcuni colleghi della Concordia University (Montreal, Canada) stanno invece seguendo il percorso opposto.

Testi



## III soluzione: due modalità' :

basarsi sull'architettura della working-memory (processori multipli)

e proporre una presentazione in più modalità: visivo + uditivo..

Quali sono le figure utili?  
Come si devono disporre nella  
pagina/schermo..?

# Tipi di figure

- ..rappresentazioni molto diverse,
- alcune riproducono l'informazione testuale in modo realistico (come le foto, i dipinti, i video),
- altre non hanno una somiglianza con un referente fisico

# Hegarty, Carpenter e Just (1991):

*immagini*  
*diagrammi*  
*grafici*



Stages of Social Movements

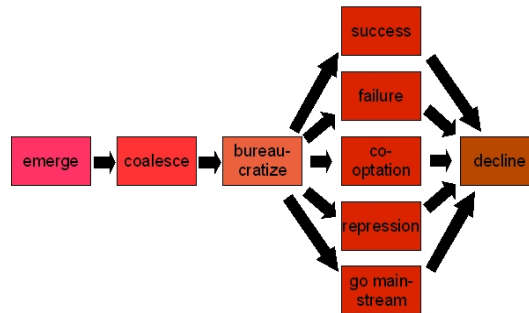

Adapted from Blumer (1969), Mauss (1975), and Tilly (1978)

Pyramide des âges, Éthiopie, 2005

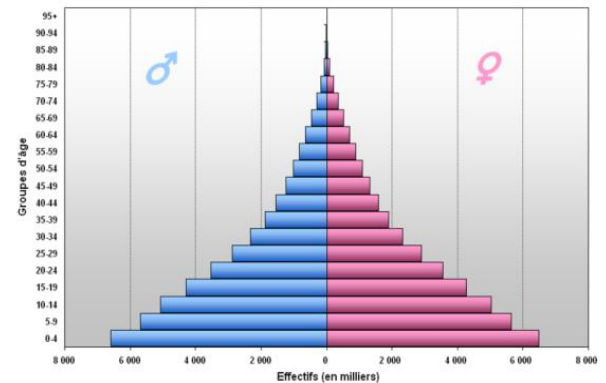



# Immagini

- Rappresentano un referente concreto
- Mostrano:
  - Configurazione
  - Comportamento
  - Funzione

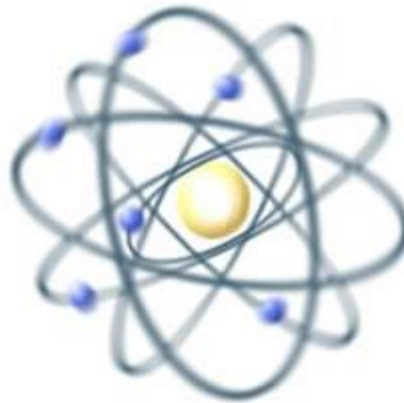
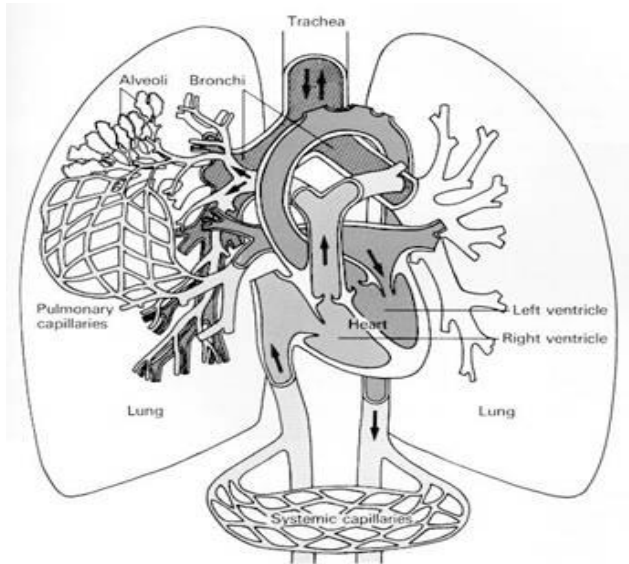

Testi e immagini

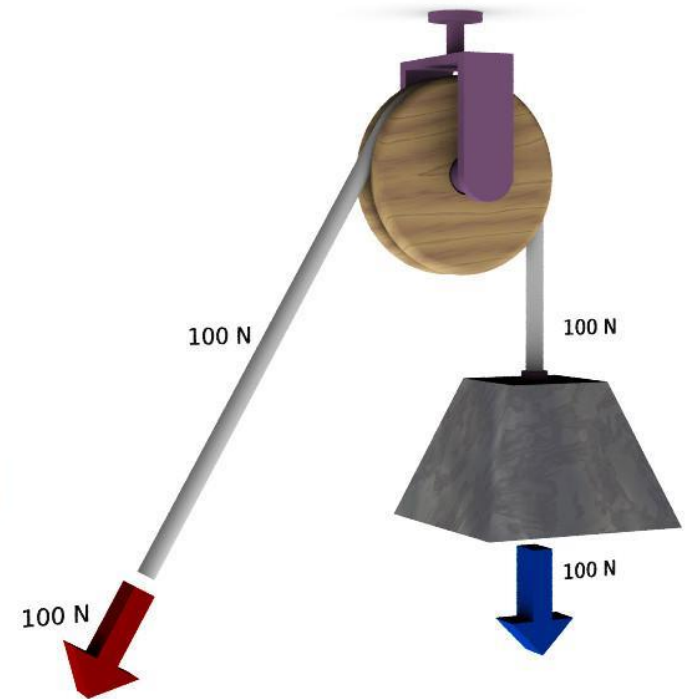

# Immagini

Configurazione: facile (?)

Comportamento/funzionamento: difficile

*(come ottenere un modello mentale dinamico a partire da testi e immagini statiche)*

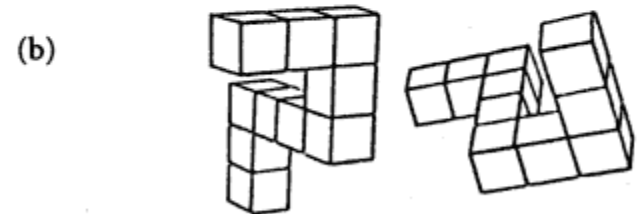
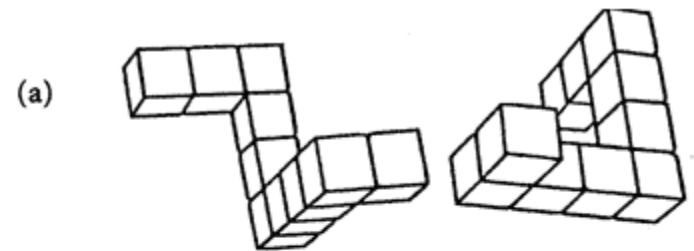

**Mental Rotation Test**—Are these two figures the same except for their orientation?

# Soluzioni?

Serie

Strumenti (es. frecce)

Animazioni

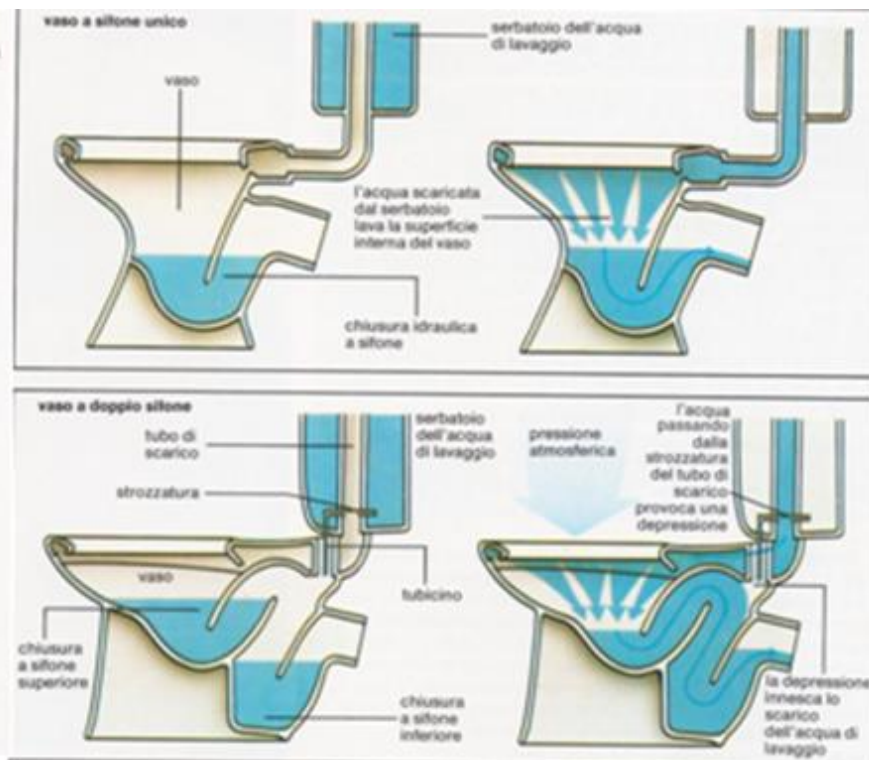
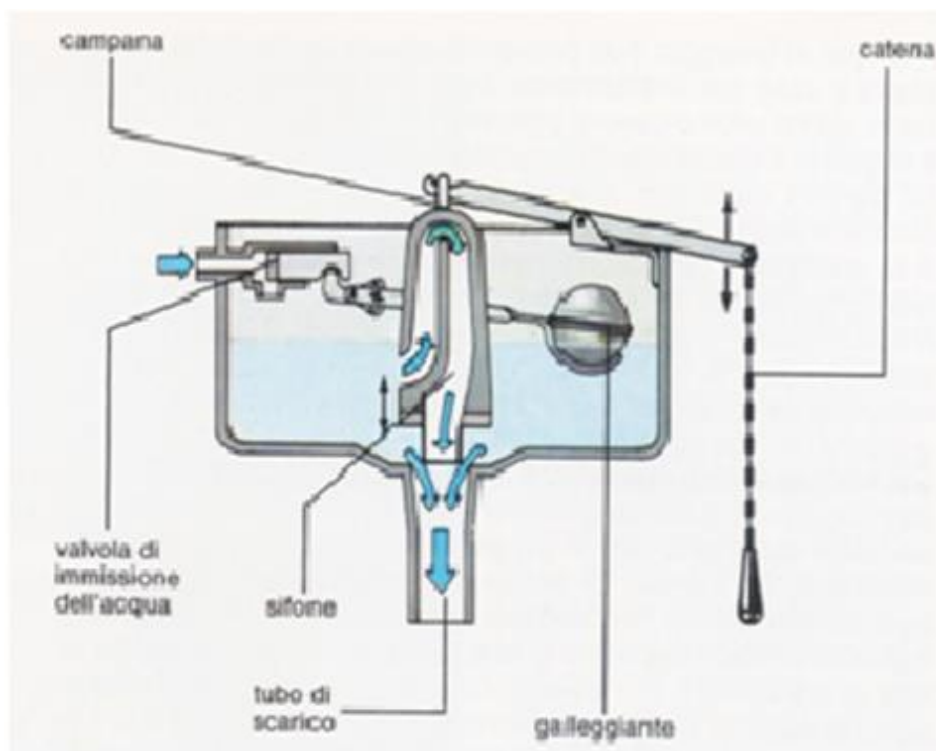

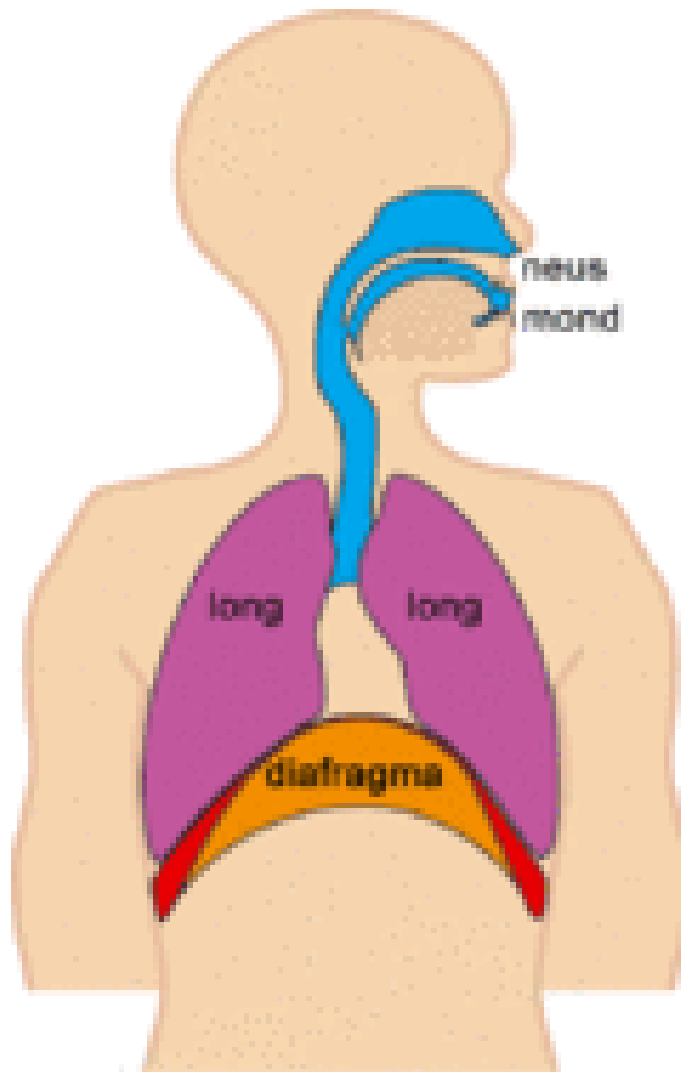

<http://www.faustweb.net/solaris/>

<http://kitses.com/animation/swfs/digestion.swf>



# Diagrammi tecnici

## Organizzatori visivi

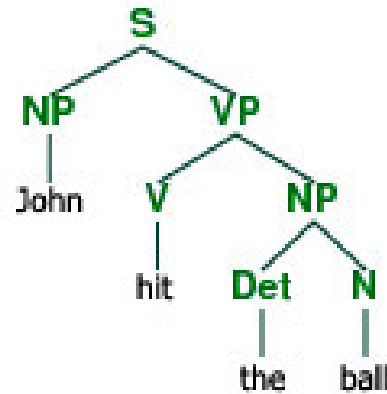
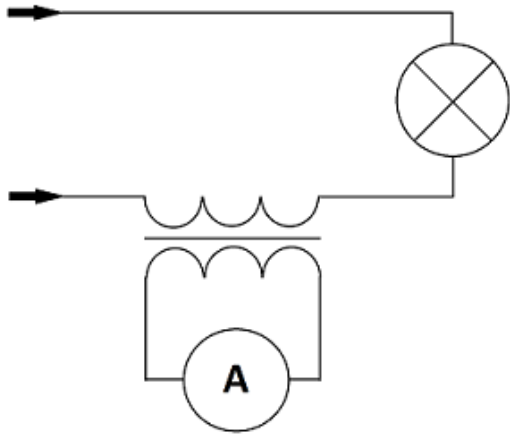

Stages of Social Movements

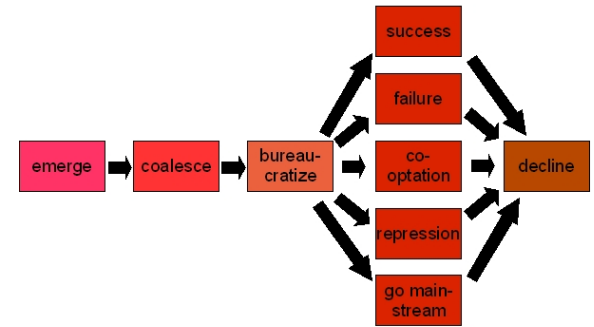

Adapted from Blumer (1969), Mauss (1975), and Tilly (1978)

Series of Events Chain

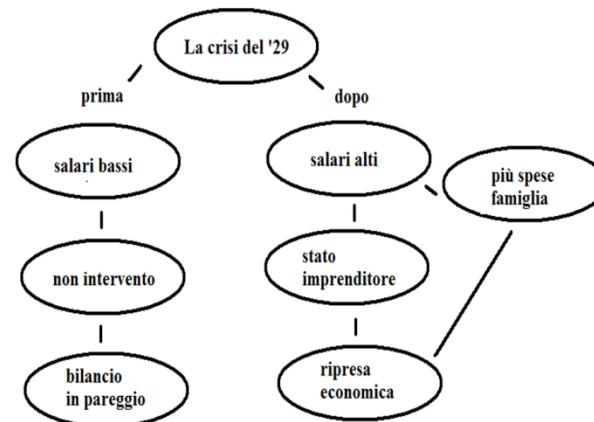
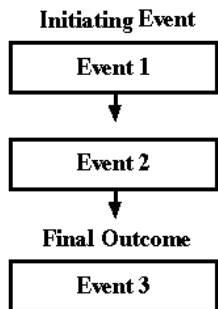

Testi e immagini

## *Diagrammi tecnici*

- su contenuti tecnici e specifici
- il circuito elettrico per l'insegnamento dell'elettronica,
  - l'albero sintattico utilizzato in psicolinguistica,
  - i diagrammi di flusso.

## Organizzatori visivi

- linee temporali, gerarchie, mappe concettuali  
per rappresentare il contenuto di un testo e rivelarne struttura e organizzazione.

# Aspetti da considerare/problemi analizzati

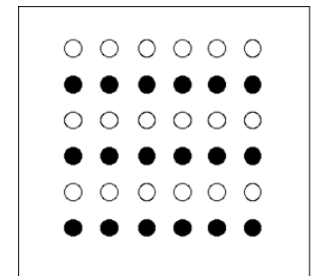
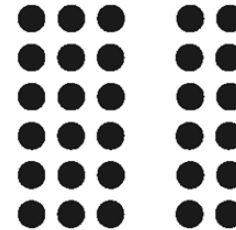
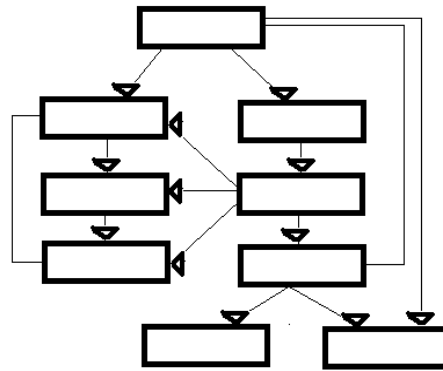
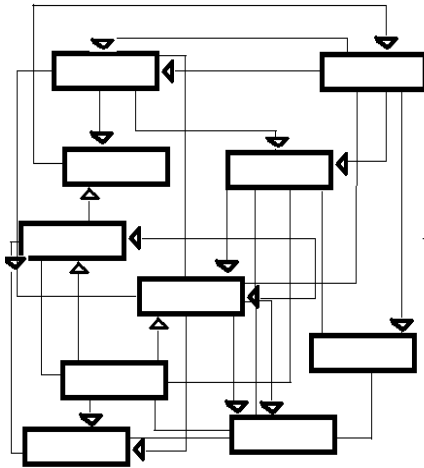

Tener conto delle leggi di organizzazione – vicinanza, prossimità..



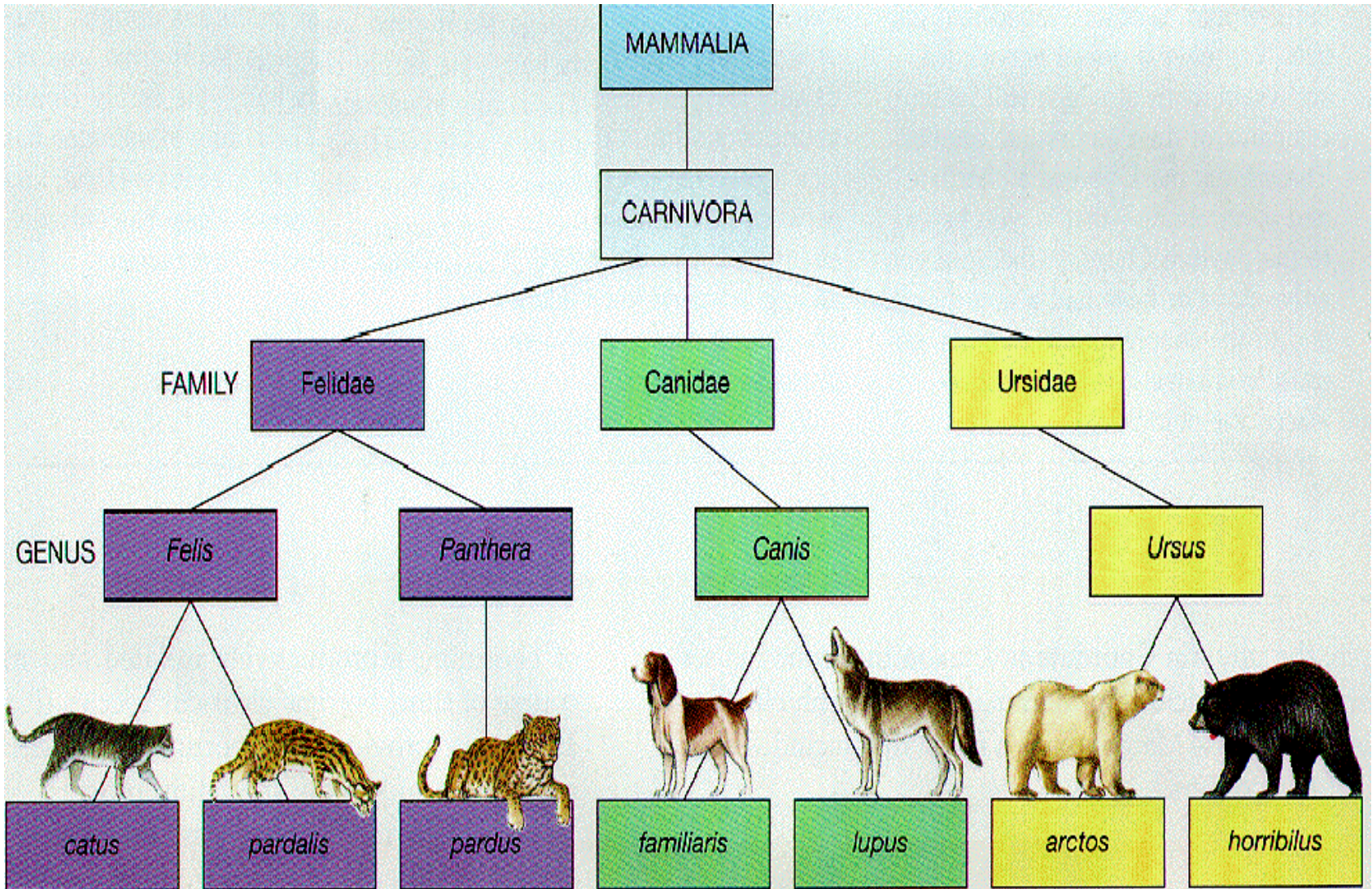

# Grafici

Aiutano a:

- Capire i dati
- Comunicare

Pyramide des âges, Danemark, 2005

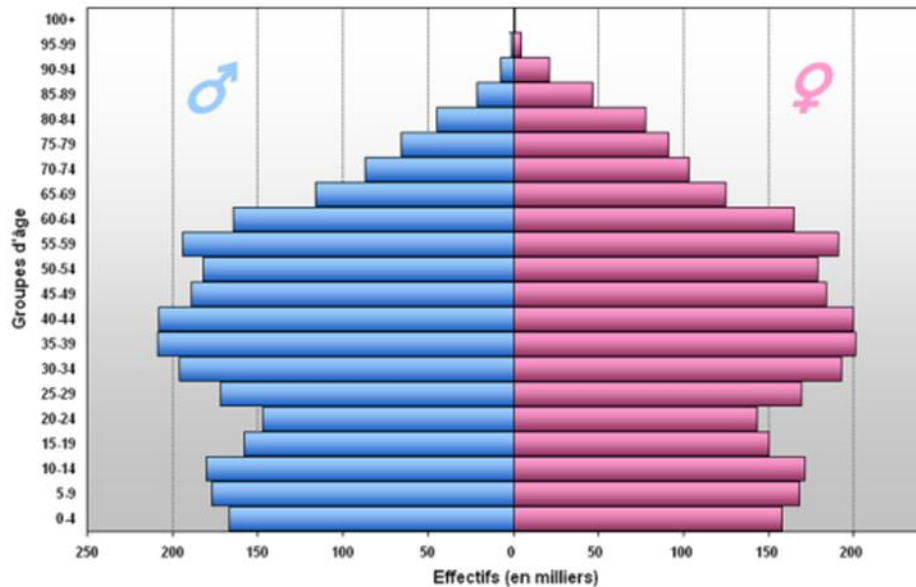

Source: Organisation des Nations Unies (World Population Prospects: The 2004 Revision)

Pyramide des âges, Éthiopie, 2005

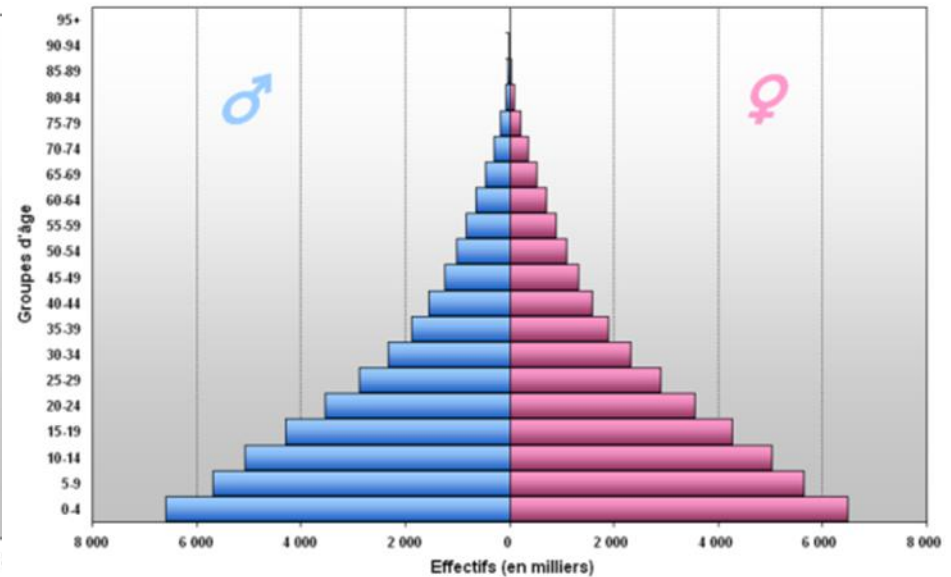

Source: Organisation des Nations Unies (World Population Prospects: The 2004 Revision)



## Il grafico più usato:

Zacks, Levy, Tversky e Schiano (2000)

- un grafico a linea/barra, semplice, con orientamento verticale, che rappresenta la relazione tra due variabili e non usa figure di background nè griglie.

- E' il grafico più facile da capire?

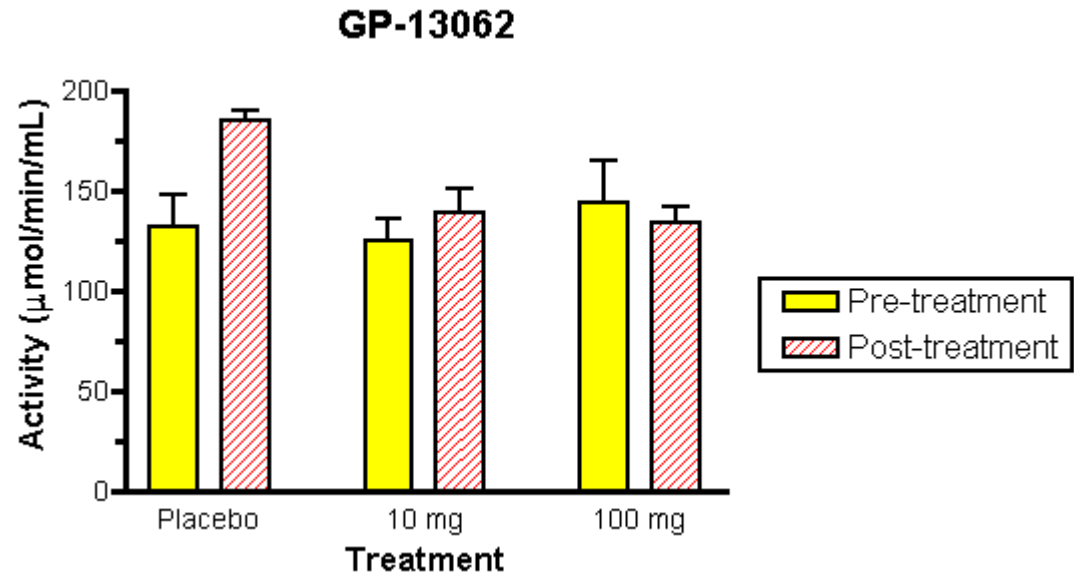



- Scala di difficoltà dei grafici dal più semplice al più complesso (Lewandowsky e Behrens, 1999).

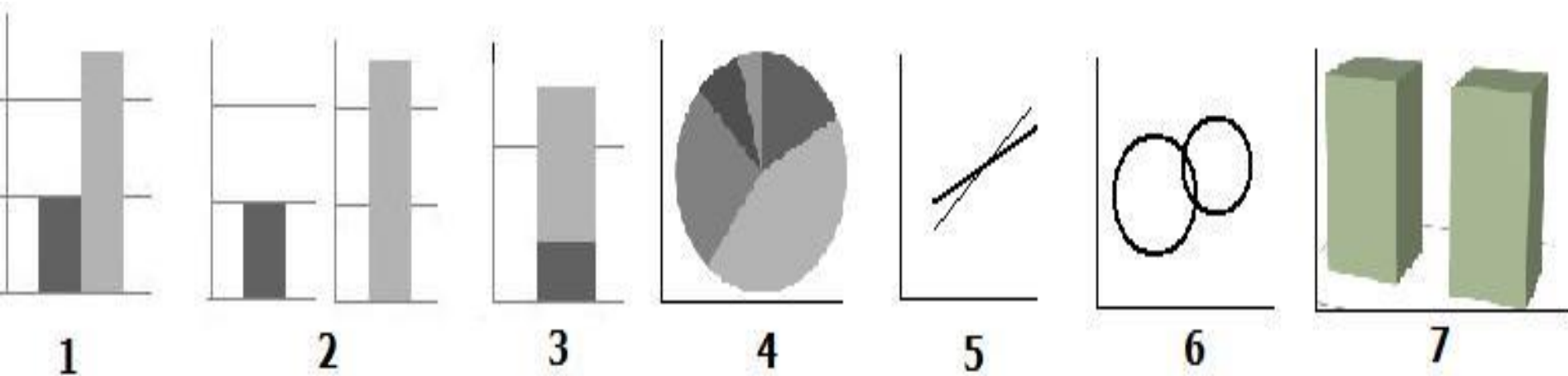

# Più facile... dipende dal compito

- Singoli valori – tabella
- Confronto tra 2 valori - grafico a barre
- Tendenze – grafici a linee

(Shah e Hoeffner, 2002)

# Il rapporto tra testo e figura

Quali figure aiutano comprensione e apprendimento del testo

# Le figure possono avere 5 funzioni:

Levin, Anglin e Carney(1987); Carney & Levin (2002)

1. Decorativa
2. Rappresentativa
3. Organizzazione
4. Interpretazione
5. Trasformazione

# Efficacia dei vari tipi di figure

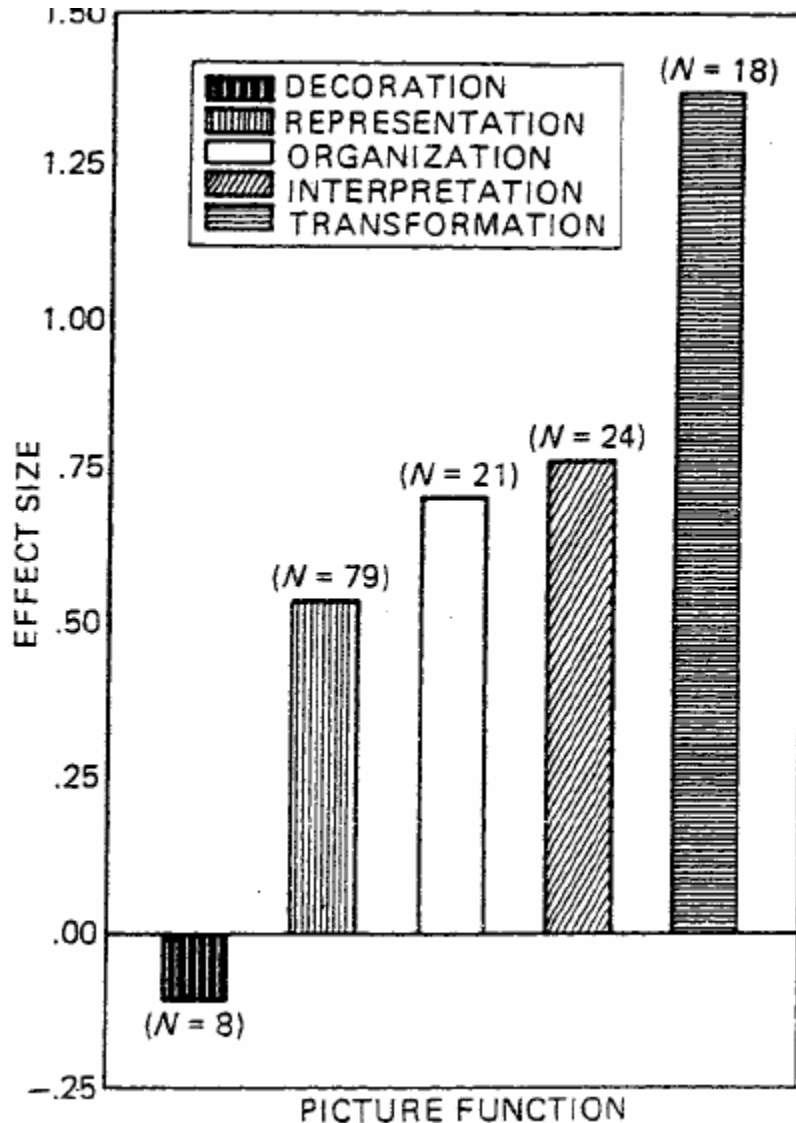

Meta-analisi 100 exp.

Decorativa: effetto negativo

Rappresentativa  
Organizzativa  
Interpretativa: effetto positivo

Trasformazione: effetto molto positivo

# 1 Decorativa

Rende il testo più "attraente"

Esempi:

Una farfalla in  
un racconto  
di animali,

Un pino e la  
descrizione  
di un  
sentiero



A decorative flyer for a naturalist walk. It features a black oval at the top with the title 'Passeggiate naturalistiche' in white. Below the title is the text 'PER I MONTI' and a photograph of a butterfly on a yellow flower. The main text describes the route from Camporosso in Valcanale, mentioning the asphalt road to Ugovizza, the 'Passeggiata Monte Lomeg' path, and the 'Strada Romana'. It includes a small photo of hikers on a path and a larger photo of a pine tree on a hillside. The text concludes with 'Il tracciato, perfettamente selciato, sale agevolmente'.

## Passeggiate naturalistiche

PER I MONTI

Da Camporosso in Valcanale 811 m si segue la strada asfaltata principale in direzione Ugovizza. Quasi all'uscita del paese si imbecca sulla destra la stradella con indicazioni "Passeggiata Monte Lomeg". Si sale trascurando, ad una curva a destra, una via sulla sinistra e prendendo quindi quota con una ripida rampa. Ci si porta così sui prati soprastanti



Camporosso e, tenendosi sempre sulla via principale, si prosegue prima in leggera salita e poi in discesa andando ad attraversare il torrente Vuom. Duecento metri di salita sono ora sufficienti per giungere ad incrociare la "Strada Romana", da prendere a sinistra. Il tracciato, perfettamente selciato, sale agevolmente



Marginalmente legata al contenuto



# Effetti negativi perché?

- Non è sicuro che attivi conoscenze precedenti rilevanti
- Richiede risorse
- Distoglie l'attenzione dalle informazioni importanti

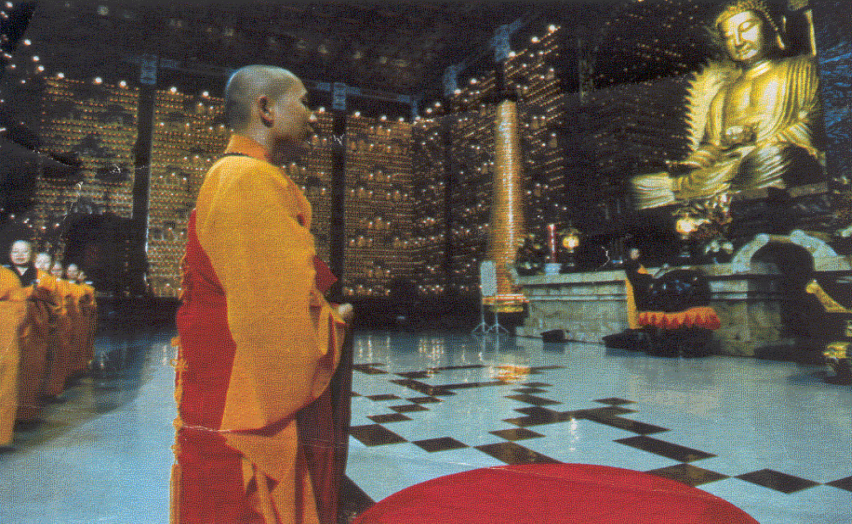

# CIAO muschio

**TOKYO** L'ultima moda è My koke, un micro-giardino da portare con sé

**N**on ho ancora il mio muschio, "My koke", ma l'avrò. Comunque ho già giocato con Mario e ho tanti amici che dormono su di un futon. Mangio volentieri sushi, qualche volta anche una bella tempura. Mi faccio fare un massaggio shiatzu di tanto in tanto e rido, coprendomi la bocca con la mano, quando, qui da noi, si brinda dicendo "cin cin". Mi spiego: sto parlando del Giappone e, in giapponese, "cin cin" significa "pisellino". E le donne per bene non mostrano i denti. Così lontano, per usi, costumi, mentalità, lingua, il Giappone mi sembra che non sia mai stato così vicino. Ci ha stregati al punto che ora siamo noi che copiamo loro, dopo averli accusati, per anni, di essere dei copioni. Importiamo la loro cultura, non prodotti, non oggetti senz'anima, ma stili di vita. E usiamo ormai nel nostro linguaggio quotidiano una quantità di parole giapponesi per designare modi di vivere, cioè cultura giapponese, e non ci accorgiamo nemmeno che si tratta di una recente acquisizione, come lo sono ikebana, tatami, tofu, sakè. E chi più è "tatamizzato" - cioè stregato dalla civiltà del "tatami", la stuoia di finissima paglia che ricopre i pavimenti delle case giapponesi dove si entra senza scarpe - più ne conosce. Tra gli ultimi arrivi abbiamo il termine tamagochi - letteralmente "ovetto"- che sta a designare un gadget

che non è un animaletto ma è come se lo fosse: se non ti curi di lui muore, si estingue con un bip lamentoso. L'evoluzione del tamagochi, moda di questi giorni, è il *My koke*, cioè il mio muschio: in scatoline tascabili di tipo high-tech, si porta a passeggio il proprio muschio verde che ha bisogno di cure, della giusta quantità d'acqua - è in vendita un apposito contagocce - per non seccarsi e ingiallire. I giovani più trendy di Tokyo hanno il loro muschio personale, e io lo voglio. Loro hanno anche il *My mike*, cioè il "mio microfono" per il karaoke: è antigienico usare quello fornito dal gestore del locale, i giapponesi sono ossessivamente igienisti, si fanno lo shampoo una volta al giorno, si lavano le mani venti volte al giorno. Ora mi domando se il My Koke arriverà anche da noi, come è arrivato il tamagochi, come è arrivato l'idraulico Mario, personaggio italianissimo con baffoni neri, di un gioco ideato dalla Nintendo. Non so, me lo auguro: il futuro del mondo, secondo Jean-Loup Amselle, antropologo francese, sta nel meticciano, non nella globalizzazione che è brutta, lo sappiamo, mentre il meticciano sarebbe una catena di società in contatto tra loro e protagoniste di scambi culturali. Pensate che il muschio, il futon, Mario, il karatè, non siano cultura? Lo sono, lo sono...  
In alto, il monastero Fo Kuang Shan e un abito da geisha.

Non attiva il corretto schema di interpretazione



Sei in: [Home page](#) » [Guida utile](#) » [Scheda](#)

## Guida utile



### **MALATTIE A TRASMISSIONE SESSUALE (CONSULTORIO FAMILIARE)**

Il Consultorio Familiare eroga consulenze sulle malattie a trasmissione sessuale. Indirizza inoltre in altri centri specialistici competenti, qualora se ne presenti la necessità. Le malattie a trasmissione sessuale sono quelle malattie il cui contagio avviene attraverso i rapporti sessuali. Esse sono, ad esempio, la candida, la gonorrea, la sifilide, l'AIDS. Di solito sono curabili e, se prese in tempo, non comportano problemi. Ciò non vale per l'AIDS che non è ancora curabile, quindi l'unico modo per difendersene è la prevenzione (es. rapporti sessuali usando il preservativo).



Altre informazioni:

Ad eccezione delle visite e cure ginecologiche per malattie (per cui è previsto il pagamento di un ticket sanitario nel caso la donna non sia esentata per legge) tutte le prestazioni del Consultorio Familiare sono gratuite.

L'accesso delle minorenni per legge non è vincolato né dalla presenza né dall'autorizzazione dei genitori. Gli operatori sono legati al segreto professionale.

Ma..

Idr

148 | Idraulici e lattonieri

# S.O.S. IDRAULICO

## Termotecnica Vecchiet

di Vecchiet Christian

**PRONTO INTERVENTO**  
24 ore 24 - 7 su 7

**PREZZI IMBATTIBILI**  
"Se paghi come  
"tu sei lo fare"

- \*RIPARAZIONE, SOSTITUZIONE, MONTAGGIO:
- BOILER - SCALDABAGNI - VASCHETTE WC
- SANITARI - RUBINETTERIA
- \*DISOTTURAZIONI
- \*SPANDIMENTI - PERDITE
- \*MANUTENZIONE e INSTALLAZIONE
- \*IMPIANTI DI RISCALDAMENTO
- RIFACIMENTO COMPLETO BAGNI



**Telefonata Gratuita**

PG Gradistat  
**800.007.008**  
PIN: 3333 431 531

Trieste - Via Colonna, 47  
**Cell. 333 3431531 - Tel./Fax 040 54949**

# IDRAULICO RAPIDO

**Rapidità - Qualità - Preventivi Gratuiti**

**Idraulica - Termoidraulica**  
**Spandimenti - Caldaie - Sanitari**  
**Disotturazione acque nere**  
**ed acque bianche**

**AGOSTO APERTO**

Trieste - Via Udine 10/b - 040 2411058  
Cell. 349 4197136  
**CHIAMATA D'EMERGENZA 24su24 347 2698953**

**IDRAULICA SERGIO**  
di Sergio Stano

**BAXI OCEAN**  
SISTEMI

dal Classico rubinetto all'impianto completo

MANUTENZIONE E PULIZIA BOILER - ASSISTENZA TECNICA  
LIBERTO D'IMPATTO D.O. 47/04  
MANUTENZIONE ED INSTALLAZIONE  
IMPIANTI DI RISCALDAMENTO - 8498 2286/47

**TRIESTE - Via della Pietà, 28/b**  
**Tel e fax 040 63 32 78**  
**Cell. 348 361 07 62**  
[www.idraulicasergio.it](http://www.idraulicasergio.it) - [info@idraulicasergio.it](mailto:info@idraulicasergio.it)

**"I.S.S." s.r.l.**

[www.isservizi.it](http://www.isservizi.it) - [info@isservizi.it](mailto:info@isservizi.it)

Installazione sanitari  
Riparazioni sanitari  
Caldaie  
Impianti riscaldamento  
Manutenzioni

**TRIESTE - via della Pietà 29/E**  
tel/fax 040 3498645

**Centro Gas**  
climatizzatori e caldaie

Trieste - v. del Lavoro, 30  
(Piazza Oberdan)  
[www.centrogasptm.com](http://www.centrogasptm.com)

S.O.S. IDRAULICO

**SOS IDRAULICO**  
**040 3482792**

Dal rubinetto  
al bagno completo

Trieste - v. M. Frangipani, 23  
**02 040 3 482 792**

CRISI L. DI V.A. (Trieste) - Italia centrale 040 812 241  
040 812 299  
040 812 453

STANI ROBERTO  
Pordenone - Treviso - Car  
040 220 840

STEFFI GIANPAOLO S. e Figli  
Pordenone - Treviso - Car 040 290 919

TERMODINAMICA PRETES  
Pordenone - Treviso - Car 040 220 865

TERMOTECNICA VECCHET

**S.O.S. IDRAULICO**  
**Termotecnica Vecchiet**

\*\*\* Vedi spazio nella pagina

34170 TRIESTE - v. Colonna, 47  
**Cell. 333 3431531**

MARCONI S. p. a. (Trieste) - Italia 040 807 888  
040 311 888

VASCOTTO FABIO  
Pordenone - Treviso - Car  
040 227 2430  
N. e. San. 040 227 2430  
Tel e Fax 040 227 2430

ZARNA M. T. S. L. (Pordenone) - Italia 040 299 299  
040 630 503

**0 Muggia (TS)**

**CONSERVARE DI FRATELLI ENRICHETTI**  
Pordenone - Treviso - Car - 040 227 2430  
040 227 2430

MARCONI S. p. a. (Trieste) - Italia 040 807 888  
040 311 888

**0 Fuori Provincia**

**MARIO MUCCI**



\*\*\* Vedi spazio nella pagina

34030 GORIZIA - v. Gregorich, 20/2  
**02 0481 21 828**



**PRODUZIONE - INSTALLAZIONE:**  
GRONDAIE - TUBI - COPERTINE - MANIFOVANE - CONVERSE  
CAMMINI - LUCERNARI - SFIANI ECC. IN LAMIERA PREVENNIC  
RAME - ACCIAIO INOX - ZINCATO - RHEZINK - TITANZINK - ALLUM  
RIVESTIMENTI TETTI

[www.muccilattonerie.com](http://www.muccilattonerie.com) - [info@muccilattonerie.com](mailto:info@muccilattonerie.com)

34170 GORIZIA - Via A. Gregorich, 20/2 **02 0481 21 828** - Fax 0481 21 828

Idraulici

Vedi anche le categorie:

- Bagno - accessori e servizi
- Rubinetteria ed accessori
- Scaldabagni

**Taloni Standard**  
[www.taloni.com](http://www.taloni.com)

**800 800770**  
**carissima dolomiti**  
[www.carissimadolomiti.it](http://www.carissimadolomiti.it)

Show Room  
Aiedi Standard e Ceramica Dolomite  
Via Donatobianchi 17 - 20145 MILANO

**80 Trieste**  
BALANINI - Termotecnica  
34170 TRIESTE - v. Colonna, 47  
Cell. 333 3431531

ECON. FRIGILI (TS)

**EF edil friuli**

Intercomunale  
Ausili per disabili  
Riscaldamento - Condizionamento  
Arredo Bagno - Pisuette

**TRIESTE - v. Legrami, 1**  
**02 040 3 883 011** Fax 040 2411058  
e-Mail [frigidolm@libero.it](mailto:frigidolm@libero.it)  
**UDINE - v. Trossi, 8**  
**02 0432 390 911** Fax 0432 390 911  
e-Mail [frigidolm@libero.it](mailto:frigidolm@libero.it)  
**TREVISO - v. Sestiere, 103**  
**02 0432 570 811** Fax 0432 570 811  
e-Mail [frigidolm@libero.it](mailto:frigidolm@libero.it)

**MARIO MUCCI & C. s.n.c.**



**PRODUZIONE - INSTALLAZIONE:**  
GRONDAIE - TUBI - COPERTINE - MANIFOVANE - CONVERSE  
CAMMINI - LUCERNARI - SFIANI ECC. IN LAMIERA PREVENNIC  
RAME - ACCIAIO INOX - ZINCATO - RHEZINK - TITANZINK - ALLUM  
RIVESTIMENTI TETTI

[www.muccilattonerie.com](http://www.muccilattonerie.com) - [info@muccilattonerie.com](mailto:info@muccilattonerie.com)

34170 GORIZIA - Via A. Gregorich, 20/2 **02 0481 21 828** - Fax 0481 21 828

Tuominen Risto: (2001). Why do some yellow page advertisements capture attention better than others? *Acta Odontol Scand*, 79-81.

## Le pagine gialle

- per attrarre nuovi clienti.
- Sono la seconda fonte durante la scelta (la prima sono gli amici),
- 1000 soggetti (tutte le età, maschi femmine) intervistati a proposito degli ads nelle pagine gialle di Helsinki, per trovare un dentista.

Viene chiesto:

- quale è il più attraente (quello che li ha catturati di più)
- il meno attraente
- (e perché).

Caratteristiche identificate:

- grandezza dell'ads
- Presenza di:  
cornice, figura, logo, titolo, colori, lista dei nomi dei dentisti, lista dei servizi svolti
- densità (numero delle lettere rispetto alle dimensioni)



I 5 piu' attraenti secondo gli intervistati hanno queste caratteristiche:

- sono grandi
- il testo e' poco denso
- sono chiari
- presenza di titolo, lista dei servizi
- figure
- logo

# I 5 meno attraenti sono.

- piccoli
- noiosi
- poco chiari

# Schwartz e Collins, 2008



Figura provocatoria,  
romantica accademica:  
effetti sul ricordo di info  
collegate

Software Usability Research Laboratory - Mozilla Firefox

File Modifica Visualizza Cronologia Delicious Segnalibri Strumenti Aiuto

http://www.surl.org/

Più visitati Come iniziare Ultime notizie Università degli studi d... Module Units Google Scholar http://commons.wiki... Università degli studi d... Caronte - VPN Server ...

Posta :: Posta in Arrivo (42) Software Usability Research Labo... x



## Software Usability Research Laboratory

Wichita State University

- Home
- About SURL
- Usability News
- Services
- Contact Us
- Sitemap



### Usability News

June 2010, Volume 12 Issue 1

[How Do You Use Your iPad? Take Our Survey!](#)

by B. Nguyen & B. Chaparro

[Free Will for Typeface Selection: Myth or Reality?](#)

by D. Fox

[Does Color Impact How Users View a Web Portal Page?](#)

by J. Owens & S. Shrestha

[First Impressions and Calls to Action: An Evaluation of Oprahstore.com](#)

by P. Selvidge

[Dollars and Sense of Google Ads within Blogs](#)

by D. Fox, A. Smith, & A. D. Shaikh

[Past Issues](#)



### Services

Is your website usable?

Can your users find the information they need?

Does your site conform to usability guidelines?

Let us evaluate your site! We'll show you how you can improve your site's usability and user satisfaction.

Website / Software Evaluation:

- Usability Testing
- Expert Review
- Eyetracking Evaluation
- Card Sorting
- Requirements Gathering

[Learn More](#)

Completato



IT 11:04 27/10/2010

# Visual Appeal vs. Usability: Which One Influences User

Perceptions of a Website More?

[Christine Phillips](#)\* & [Barbara S. Chaparro](#)



## Rent To Own Real Estate

Also see [NoMoneyDownRealEstate.com](#) Providing Free Nationwide lists of house foreclosures-- government HUD, VA, Bank, Foreclosures, and IRS & C prices!

You Free Ad Here	Search for Properties	Find Your Perfect Home!
No Down Home Loans	Payment Calculator	Free No Down Book
Divorce	Credit Repair	Pay Less Taxes
Wholesale Autos	Should I File Bankruptcy?	Increase Your Income

Have a question on Real Estate? Law? Business? Taxes? Loans?-- Write the Forum It's Free.  
Earn Money From Everything! Save Money on Everything! Pay Less Taxes-- Click Here to See How!  
Today's Lowest Home Loan Rate! 4.64% Fixed apr. Click Here for Details! or call toll free 916 242 4576

### Rent to Own Real Estate

A Division of the All Solutions Network  
Complete Solutions for Today's Issues

Click Here to See some of our Nationwide featured homes  
Welcome to Renttoownrealestate.com

Whether looking for a rent to own home, a house for rent, a foreclosed house as an investment, a Free No Down Real Estate Course, FREE HOME BUYING SEMINARS, Your First Home, No Down Low Interest Home Financing, Lease with an option to buy, or even Free Real Estate Advertising you'll find it.

HaveN't found the Perfect Home? We Can Help.  
Whether looking for "Rent to Own Homes For Sale", "Lease Options", "Foreclosed Homes For Sale", "For Sale by Owners", "MLS Properties", or "IRS or Customs Seizures"-- We can help.  
For immediate assistance in home location or No Down Financing options call toll free 916 242 4576

Why Not Buy No...  
Finding a Home to Own Home is eventually own! But, owners...  
AND, it's easier than...  
with bad Credit, Bankruptcy...  
Judgments, Late Payments...  
Most who rent, do so because they can buy. There are many legitimate...  
rent. But if you are renting and...  
that you can't buy. Think Again...  
and it is our mission to help...  
0.00%, Low Interest loans... Even...

Want a New Career in...  
Full or Part Time...  
Click here for complete...

Find Foreclosures in A...  
Remember, You are always...  
home... The only option...  
buying it for yourself and fam...

<http://www.surl.org/usabilitynews/112/aesthetic.asp>

# Usabilità percepita vs facilità d'uso

- Prima impressione – 50 millisecondi
- Si appoggia su fattori estetici, dura a lungo
- 2 siti
- Manipolata usabilità (link scorretti, via il menu..)
- Compiti di search, esplorazione



## DRESSING CHANGES

### TWICE A DAY:

WASH INJURY WITH SOAP AND WATER OR 3% HYDROGEN PEROXIDE USING COTTON SWABS OR STERILE DRESSINGS. NEXT YOU MAY APPLY A THIN LAYER OF ANTIBIOTIC OINTMENT (BACITRACIN, NEOSPORIN, ETC.). RE-APPLY STERILE DRESSING FOR FIRST 2 DAYS AND THEN AS NEEDED TO PROTECT WOUND. REPLACE DRESSING IF IT BECOMES WET.



## COMPLICATIONS

IF YOUR WOUND BECOMES

**RED. SWOLLEN.**

SHOWS **RED STREAKS,**  
OR PUS, OR BEGINS TO HURT MORE  
INSTEAD OF LESS AS DAYS GO BY,  
HAVE IT CHECKED BY A DOCTOR.



## SCARRING

ALL WOUNDS SCAR. THE FINAL APPEARANCE OF A SCAR CANNOT BE JUDGED UNTIL AT LEAST 6 MONTHS. SUNSCREEN APPLICATION TO THE INJURED AREA FOR THE FIRST 6 MONTHS WILL LESSEN THE EXCESSIVE COLORATION AND LESSEN THE VISIBILITY OF THE SCAR.



Se guardiamo la figura usata da Delf in HE vediamo che e' in parte decorativa.. eppure funziona (ma forse avrebbe funzionato meglio se fosse stata rappresentativa)  
Lo spazio è prezioso

## Eye Movement Analysis of Text-Based Web Page Layouts

Sav Shrestha & Justin W. Owens

**Summary.** User eye movements of five different text-based web page layouts were compared. The layouts evaluated were a narrow 1-column, narrow 2-column and full-length text layouts, including those with a picture on the right and a picture on the left of the article paragraph. All of these were evaluated while users conducted a simple browse task. Heatmap and fixation count data showed no significant difference in the fixation count between the different page layouts. The heatmaps of the layouts shared a similar F-pattern for fixations, with the concentration of the fixations above the fold. Further analysis showed a similar order of fixations on the 2-column and the full-length layout conditions and an identical order of fixations on the picture-left and the picture-right layout conditions. The narrow 1-column layout showed a fixation order different from the other layouts.

<http://www.surl.org/usabilitynews/111/eyetracking.asp>

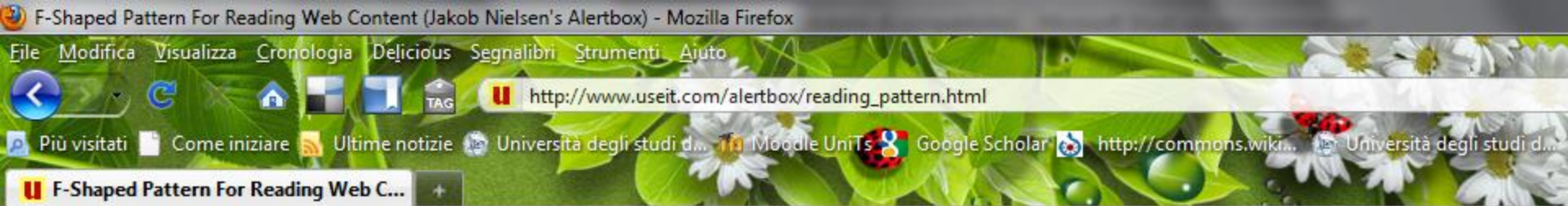

Heatmaps from user eyetracking studies of three websites. The areas where users looked most are colored red; the yellow areas indicate fewer views, followed by the least-viewed areas. Gray areas didn't attract any fixations.

The above heatmaps show how users read three different types of Web pages:

- an article in the ["about us" section](#) of a corporate website (far left),
- a [product page](#) on an e-commerce site (center), and
- a search engine results page (SERP; far right).

If you squint and focus on the red (most-viewed) areas, all three heatmaps show the ex F pattern. Of course, there are some differences. The F-viewing pattern is a rough

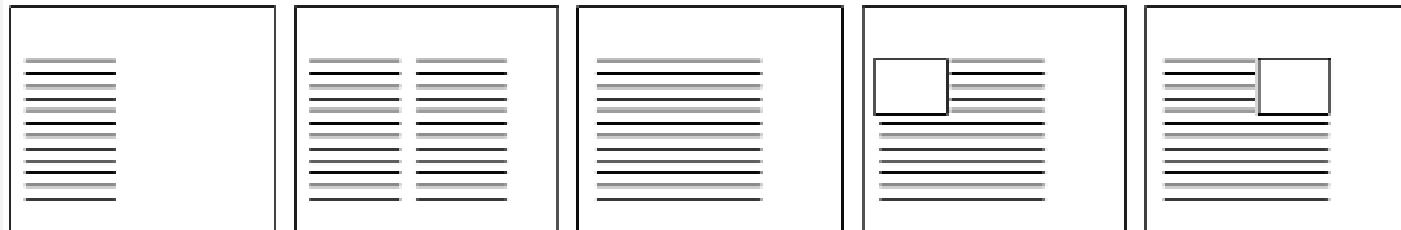
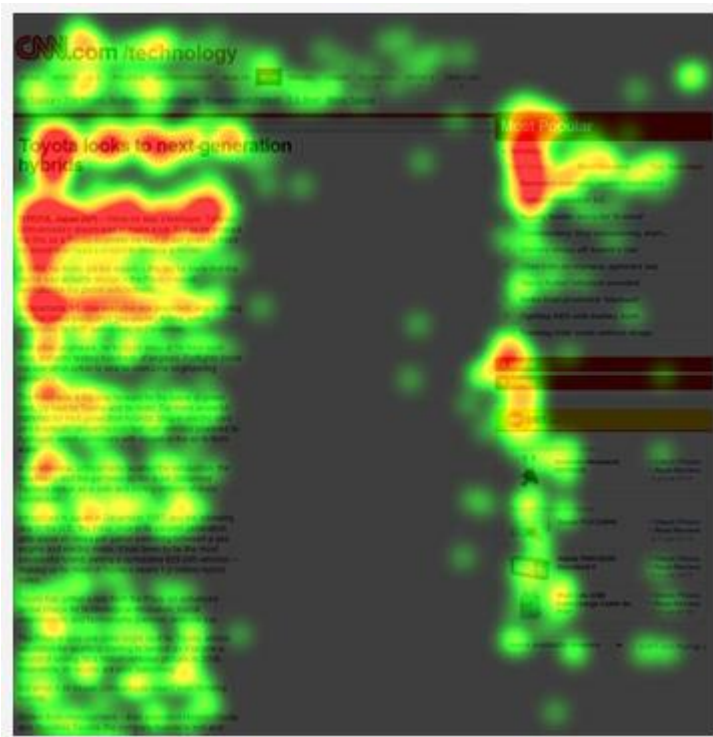

**Figure 2. Sketches illustrating the five different page layouts: (left to right) narrow 1-column, narrow 2-column, full-length, picture-left and picture-right.**

<http://edition.cnn.com/2010/OPINION/11/04/thune.election.message/index.html?hpt=Sbin>

Recall, Ad? Name?

Risultati:

Il 24% dicono di aver visto un AD (ma 67% lo hanno fissato)

Il 43% ricorda il nome del sito (il 58% l'ha fissato)

Solo 3 ricordano sia AD che logo



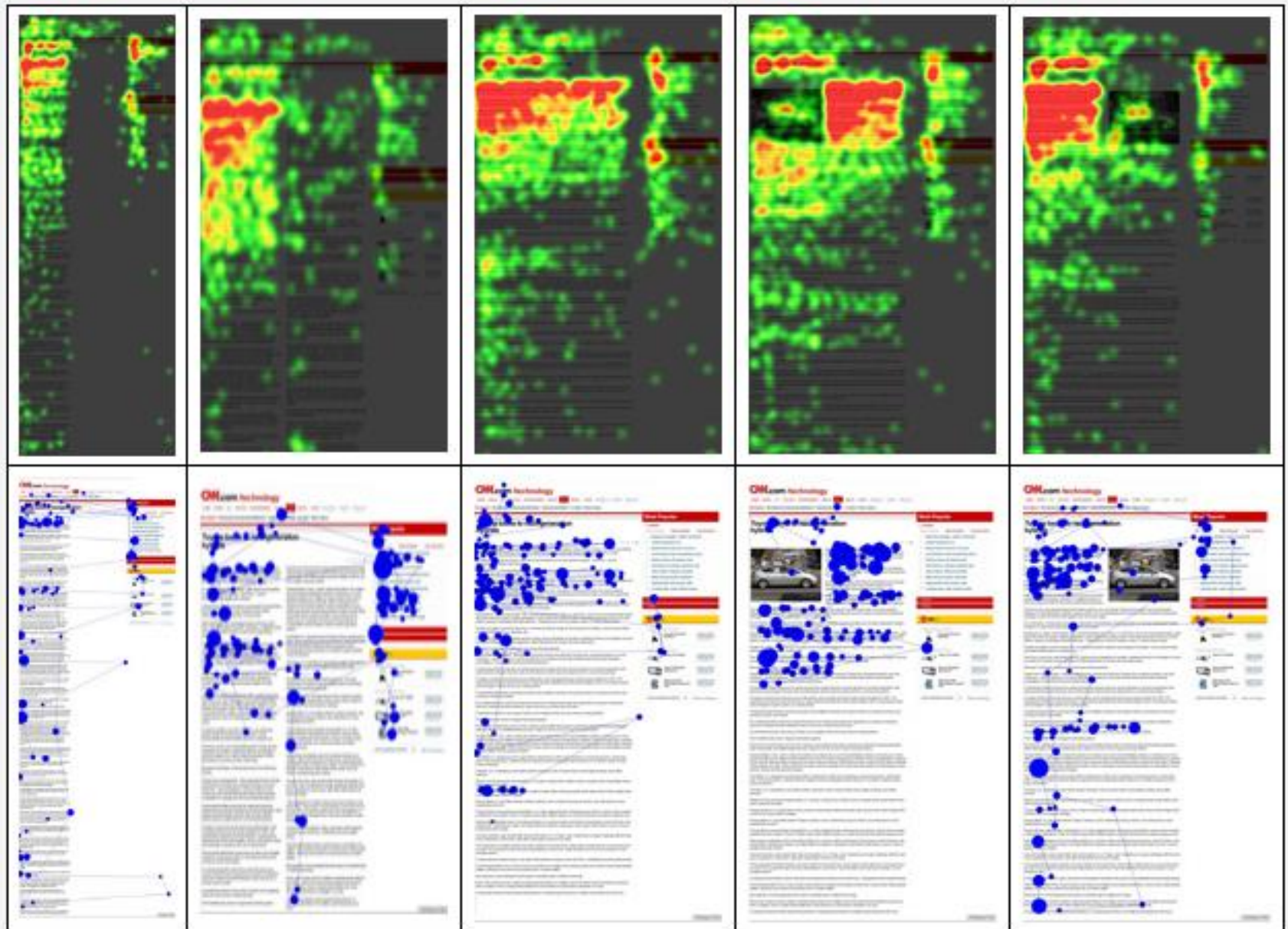

# Jakob Nielsen's Alertbox

## Photos as Web Content

In contrast, users ignore stock photos of "generic people":

To illustrate further, let's look at a few examples from an eye-tracking study

### People Photos = Good (If They're Real People)

It's long been a guideline for [presenting a company's image online](#) to let users associate real people with an otherwise faceless corporate step further and presents photos of its entire team:

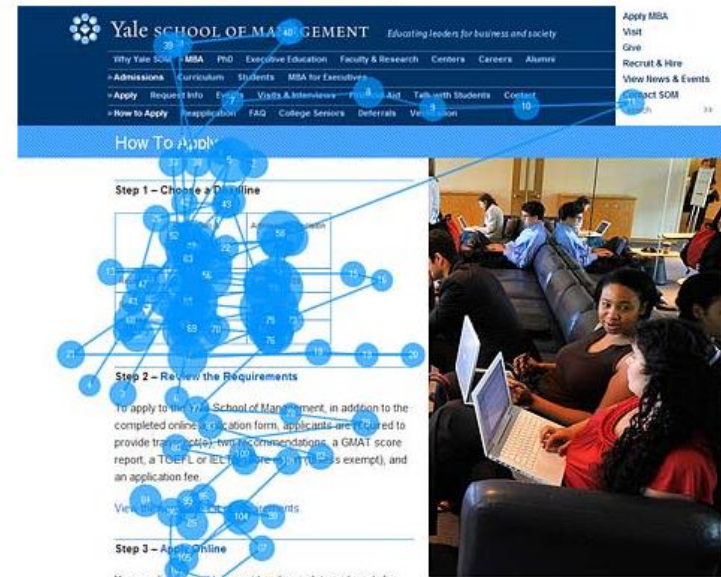
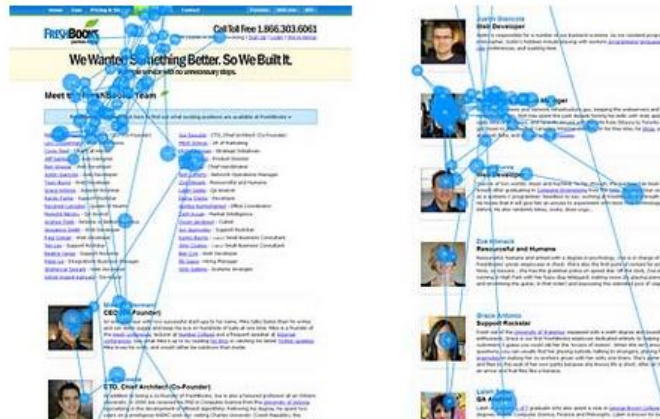

<http://www.useit.com/alertbox/photo-content.html>

# Mayer, il principio di coerenza

- Un effetto di coerenza ha luogo quando si comprende meglio una lezione multimediale che contiene meno materiale rispetto a una lezione che contiene più materiale, in quanto parte del materiale non è pertinente, ha un collegamento arbitrario con il contenuto, con la catena di cause ed effetti spiegata da un testo.

## 2 Rappresentativa

Rispecchia (in parte o completamente) il contenuto del testo narrativo o espositivo

Rappresenta gli agenti, gli oggetti e le attività descritte

Pro:

Sovrapposizione (overlap) con il testo che rende più *concreto* quanto detto nel testo

Migliore ricordo

Migliore comprensione

Esempio:

una figura che rappresenta fedelmente una scena descritta in un libro di narrativa, o una figura geometrica che descrive un problema da risolvere

# Esempio: fig. Rappresentativa

Qui il testo e la figura rappresentano gli stessi oggetti

- Mrs Gaddy era una contadina, aveva una piccola vecchia casa con un grande granaio, aveva un campo di granturco, un orto....



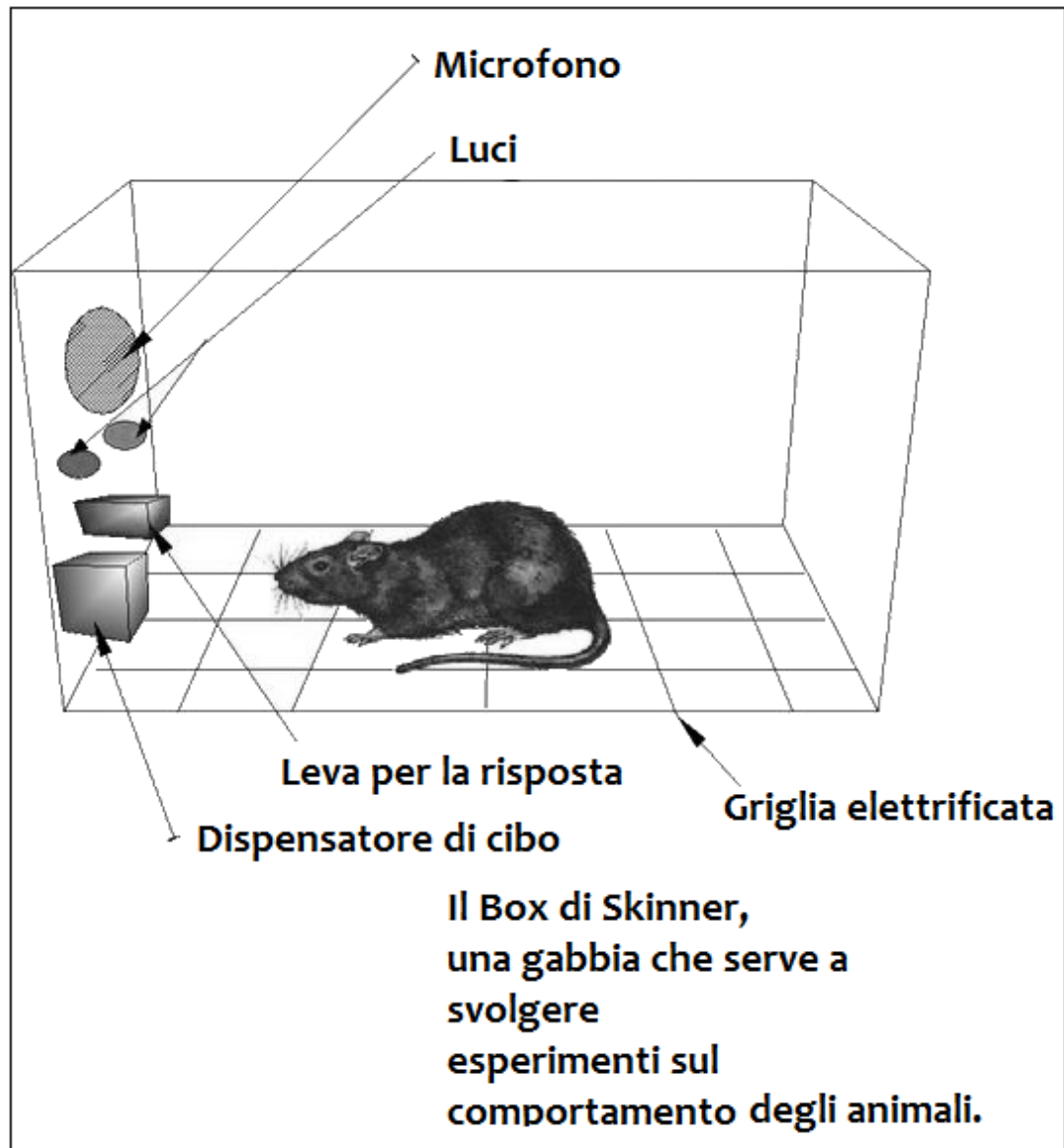



# Ricordo e comprensione

- Paivio - influenza sul ricordo del grado di concretezza vs astrattezza del materiale



> giocoliere > bontà

- Schnotz - Spesso la figura interviene sulla possibilità di capire il testo
  - Può facilitare la costruzione di un modello mentale
  - L'immagine ci dà una descrizione esplicita dell'oggetto

## *Leggere vs. vedere*

Questo sistema consiste di tre carrucole, due corde e un peso. La carrucola superiore è attaccata al soffitto. Le altre carrucole si muovono liberamente su e giù. La corda superiore è attaccata al soffitto da un lato, passa sotto la carrucola di mezzo e sopra la carrucola superiore ed è libera all'altra estremità. La corda inferiore è attaccata al soffitto con una estremità. Passa sotto la carrucola inferiore ed è attaccata alla carrucola di mezzo all'altra estremità. Il peso è sospeso alla carrucola inferiore. Quando l'estremità libera della corda superiore viene tirata, la corda si muove sopra la carrucola superiore e sotto la carrucola di mezzo e tira su la carrucola di mezzo. Questo fa sì che la corda inferiore si muova sotto la carrucola inferiore e tiri su il

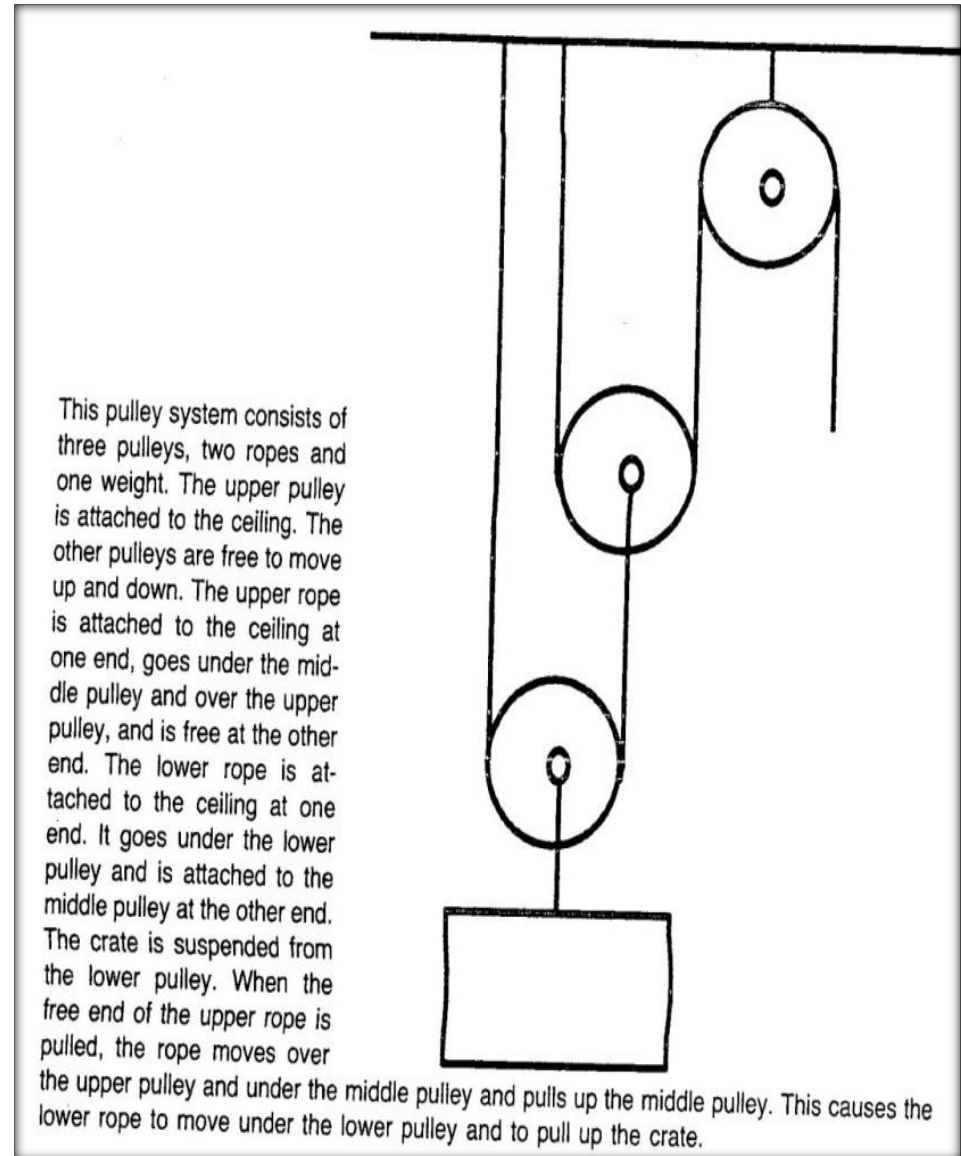

# 3 Organizzazione

Fornisce uno schema che mostra l'organizzazione del testo, le relazioni tra gli elementi descritti

- Pro.
  - dà organizzazione e coerenza al testo
  - Migliore comprensione e ricordo

esempi:

Una mappa di un sentiero  
la serie di passi per svolgere una procedura

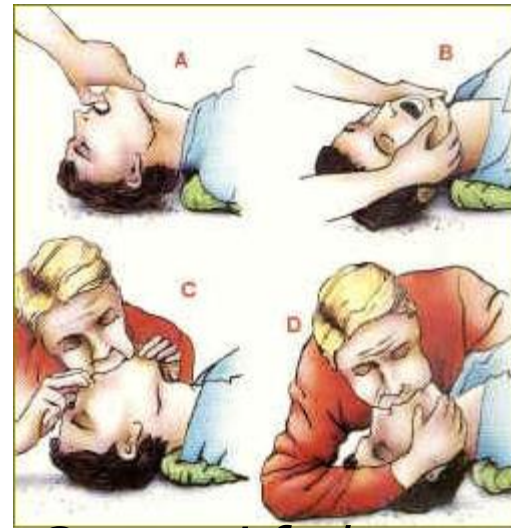

*Come si fa la  
respirazione artificiale*

# Esempio – fig. Organizzativa

mappa che mostra il cammino che bisogna fare per raggiungere una destinazione

Sintetica  
simultanea

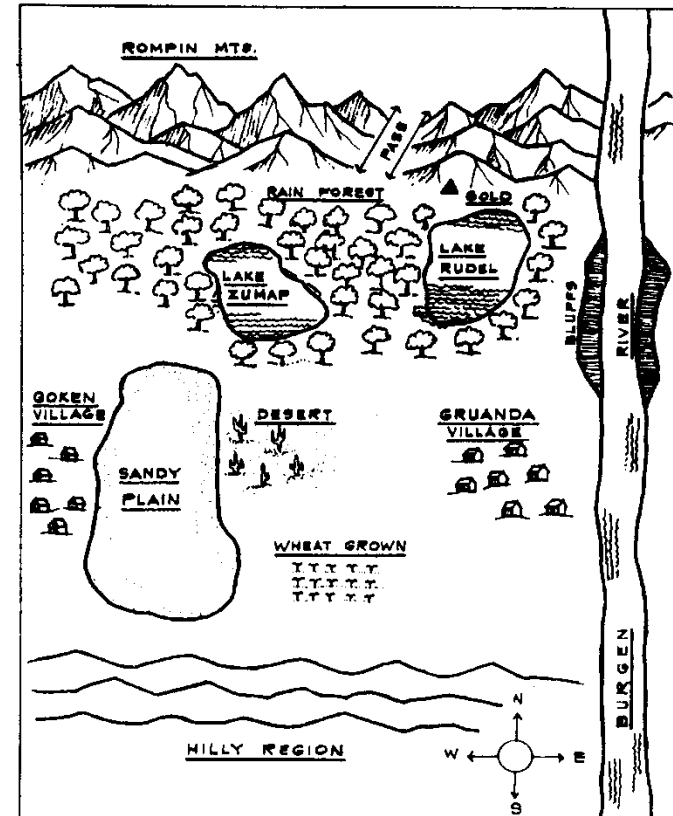

FIGURE 4.5. Composite map showing topological referents used in Dean and Kulhavy (Experiment 2). From "The Influence of Spatial Organization in Prose Learning" by R. S. Dean and R. W. Kulhavy, 1981, *Journal of Educational Psychology*, 73, p. 60. Copyright 1981 by the American Psychological Association. Reprinted by permission of the author.

# 4 Interpretazione

Migliora la comprensibilità di un concetto o testo difficile.

Consente di superare una situazione di stallo.

Suggerisce uno schema di interpretazione.

# Testo difficile

- *Se i palloncini scoppiassero il suono non raggiungerebbe più la sua meta perché il tutto verrebbe a trovarsi troppo lontano dal piano giusto, anche una finestra chiusa impedirebbe al suono di arrivare dove deve arrivare poiché la maggior parte degli edifici tende ad essere bene isolata. Data che l'intera operazione dipende da un flusso continuo di elettricità, se il cavo si rompesse questo anche creerebbe dei problemi, naturalmente l'individuo potrebbe urlare, ma la voce umana non arriva così lontano. Un ulteriore problema è che una corda dello strumento potrebbe rompersi, se ciò succedesse non ci sarebbe più accompagnamento al messaggio. È chiaro che la situazione migliore chiederebbe un a minor distanza, allora ci sarebbero meno problemi potenziali, meglio di tutto sarebbe se ci fosse contatto faccia a faccia.*



# Figura utile per l'interpretazione

FIGURE 4.2. Context picture used in the Bransford and Johnson study. From "Contextual prerequisites for understanding: Some investigations of Comprehension and Recall" by J. D. Bransford and M. K. Johnson, 1972, *Journal of Verbal Learning and Verbal Behavior*, 11, p. 718. Copyright 1972 by Academic Press. Reprinted by permission.

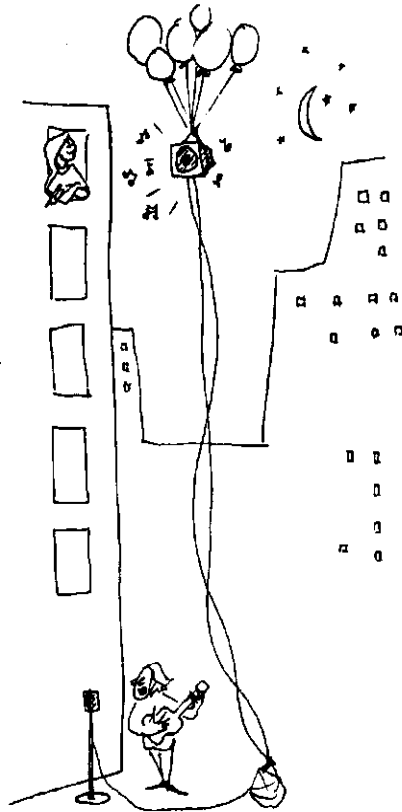

La figura puo' facilitare la costruzione di un modello mentale:

Un testo *descrive* un oggetto.

Una figura *mostra* un oggetto.

L'immagine fornisce una descrizione esplicita dell'oggetto o dell'evento descritto verbalmente



Ma.. problemi:

La figura:

a volte non è utile  
talvolta è difficile

Comportamento dell'utente:

analizza 1 fonte

- Come si comprendono i testi accompagnati da figure?

In modo incrementale:

- si legge una frase
- si forma una rappresentazione
- si controlla una parte di figura

Alla fine si fa un esame più lungo della figura.

... Situazione ideale...



Le illustrazioni possono svolgere un ruolo *solo quando sono effettivamente analizzate*

Non sempre accade.

Non accade perche':

- lontananza tra testo e figura
- il testo non segnala il collegamento con una specifica figura
- si pensa di poter ricavare tutte le informazioni dal testo

Leggo solo il testo - strategia  
efficiente se:

**informazioni  
ridondanti**

**testo facile**

~~**Equivalenza**~~

~~**computazionale:** è  
ugualmente facile ricavare  
una certa informazione dalla  
figura o dal testo~~

**Informazionalmente  
equivalenti:**

le due rappresentazioni  
contengono le stesse  
informazioni



# I fusi orari

W. Schnotz, M. Bannert / Learning and Instruction 13 (2003) 141–156

Figure equivalenti  
informazionalmente  
ma non  
computazionalmente:  
se chiedo quante ore  
tra Roma e Tokio e'  
piu' facile farlo con  
(a)

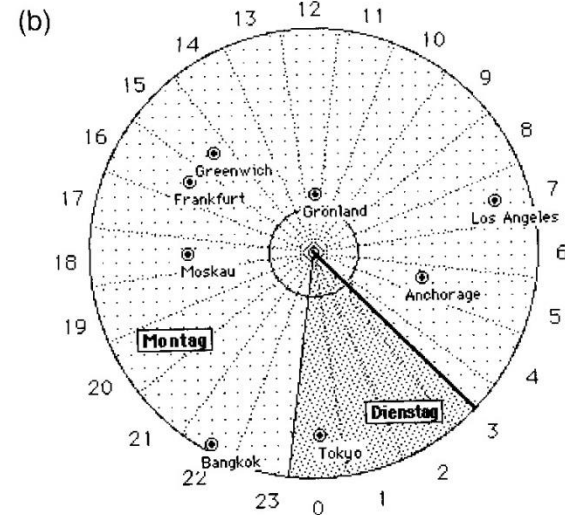
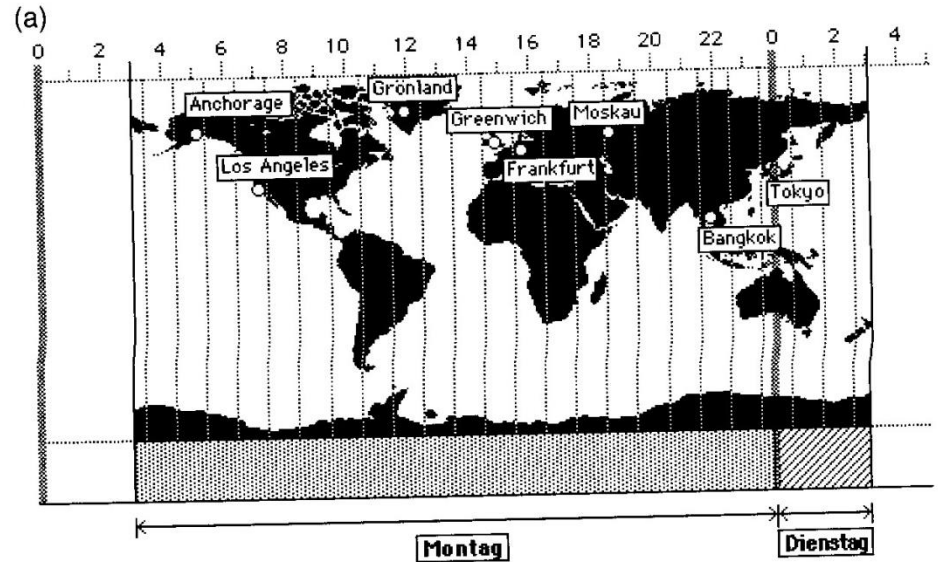

# Non equivalenti computazionalmente: come disegnare un'ellisse

## Che cos'è un'ellisse?

- Per capirlo puoi disegnarne una!
  - Fai così: pianta due chiodi in una tavola di legno.
  - Prendi un pezzo di spago più lungo della distanza tra i chiodi e legalo a loro.
  - Poi prendi una matita e usala per tendere lo spago.
  - Ora muovi la matita tenendo sempre lo spago ben teso.
  - Quando la matita sarà di nuovo nel punto di partenza avrai completato un'ellisse.
- Ognuno dei due chiodi segna sulla tavola un punto che è uno dei due fuochi dell'ellisse. La terminologia è forse astrusa, ma come vedi corrisponde ad un'idea semplice.

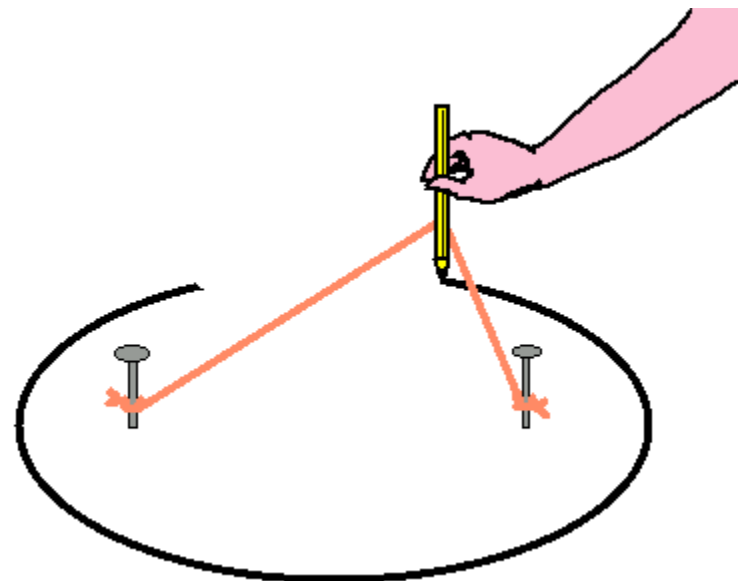

# Ricerche su emotion e apprendimento

- Piaw, 2012
- Lenzner, et al. 2012



Available online at [www.sciencedirect.com](http://www.sciencedirect.com)

**SciVerse ScienceDirect**

Procedia - Social and Behavioral Sciences 64 (2012) 352 – 361

---

---

**Procedia**  
Social and Behavioral Sciences

---

---

INTERNATIONAL EDUCATIONAL TECHNOLOGY CONFERENCE  
IETC2012

Using content-based humorous cartoons in learning materials  
to improve students' reading rate, comprehension and  
motivation: It is a wrong technique?

Chua Yan Piaw<sup>a</sup>

# Piaw, 2012

- Piaw rileva che gli studenti non leggono il materiale dato a lezione
- Il materiale non appassiona
- Possono forse le illustrazioni divertenti (tipo cartoon) stimolare la motivazione e la lettura?

# ipotesi

- I cartoon si guardano quando non si riesce a capire il testo?
- Possono ridurre la plausibilità/rispettabilità del testo?
- Possono neutralizzare noia e aumentare la motivazione?
- (se si elaborano entrambi si ha una doppia codifica e un buon apprendimento)

*Course Material - "Survey Research in Educational Studies"*. 18 pages, (1) The concept of survey research, (2) The function of survey research, (3) Survey research ethics, (4) The survey research process, (5) Preparation of instruments for survey research: questionnaires and interviews, (6) The questionnaire method, (7) The interview method, (8) Sampling procedures, and (9) Analysis for survey data.





# risultati

- Aumenta comprensione/ricordo
- Si afferma di leggerlo di più
- Ci sarebbe un effetto sulla motivazione
- E soprattutto il 98% apprezza (è più divertente, significativo..)

# Lenzner et al. 2012

Figure istruttive vs decorative,  
Studenti delle medie



Fig. 1 Example of a decorative picture

1) Silhouettes and shaded areas  
Shadows are cast when light hits an opaque object. Thus, light cannot directly enter the space behind the object and is absent there. This non-illuminated space behind an opaque object is called shadow volume. A shadow (or a silhouette) is the contour .....

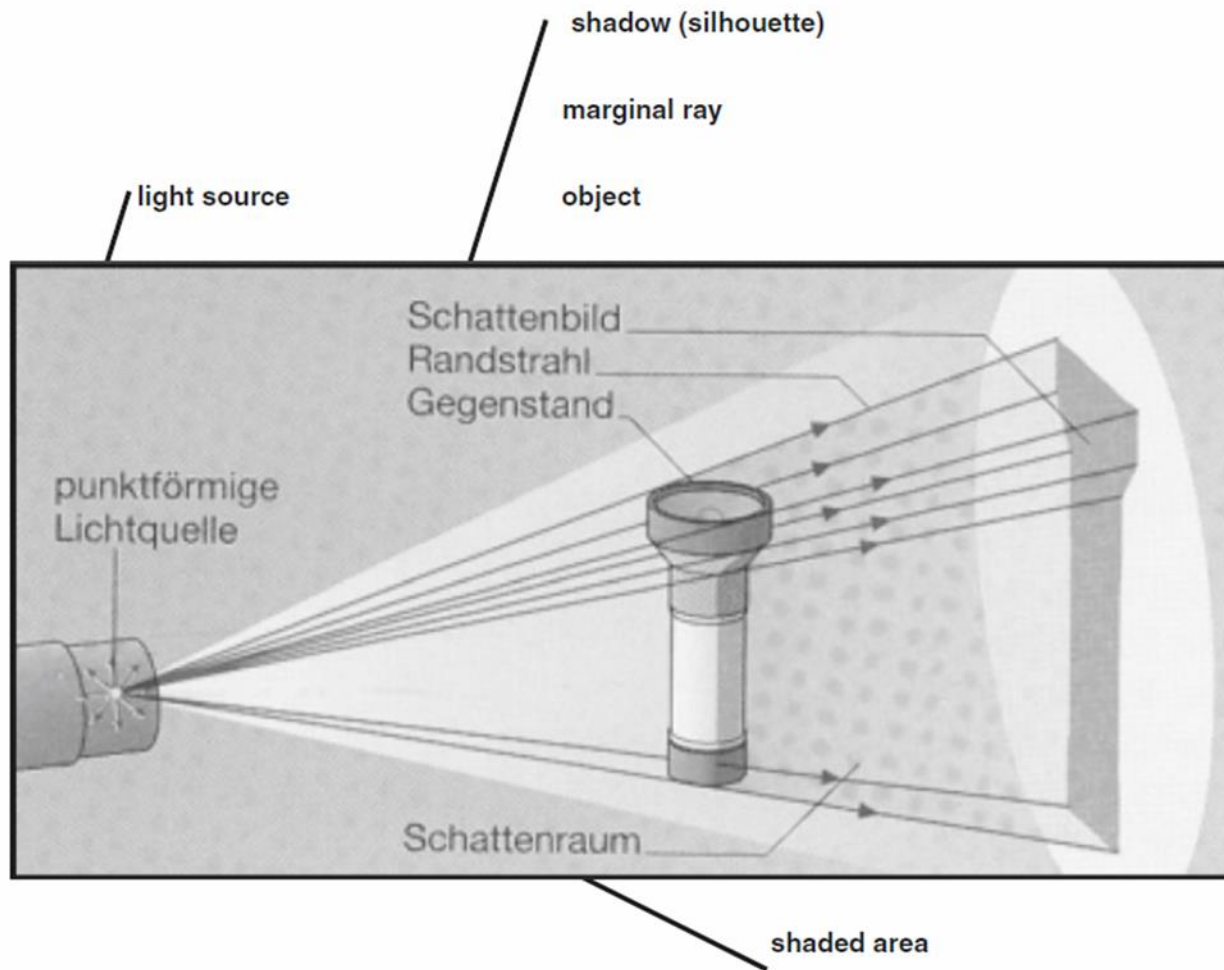

Fig. 2 Example of an instructional picture

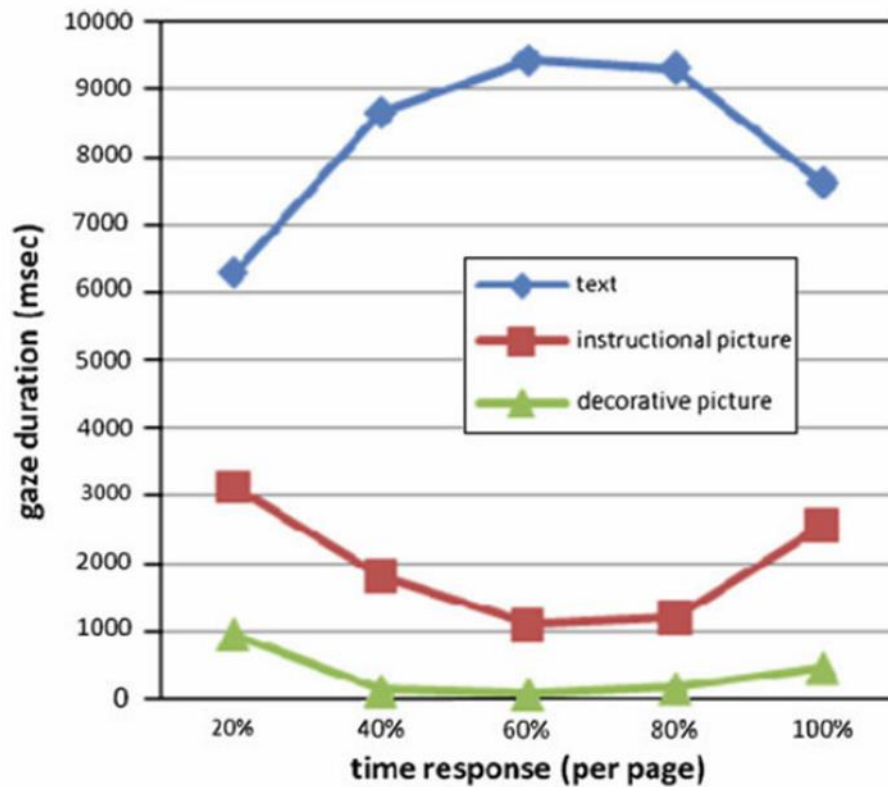

Fig. 5 Average gaze durations for text, decorative picture and instructional picture across time of first visit readings (averaged across all pages) when text was combined with decorative and instructional pictures

Durata dell'esame della figura decorativa, istruttiva e del testo durante la prima lettura

## Effetto sull'umore

**Table 2** Means and standard deviations of students' affective states in terms of mood, alertness and calmness as reactions to decorative pictures and to instructional pictures in Study II

	Decorative pictures ( $n = 57$ )		Instructional pictures ( $n = 57$ )	
Scale MMI	M	SD	<i>M</i>	SD
Mood	4.04	0.48	2.64	0.91
Alertness	3.64	0.58	2.86	0.99
Calmness	3.86	0.54	2.96	0.94

Note. *ScaleMMI* scales of the multidimensional mood inventory

## Effetto sull'interesse

	Decorative and instructional <i>M (SD) n</i>	Decorative only <i>M (SD) n</i>	Instructional only <i>M (SD) n</i>	No picture <i>M (SD) n</i>
Prior knowledge	8.29 (4.92) 45	7.72 (4.30) 50	6.86 (4.40) 50	6.39 (3.81) 49
Intelligence	102.38 (6.79) 44	101.49 (6.50) 49	101.17 (7.27) 49	100.96 (7.15) 47
Interest in learning material	3.63 (1.11) 45	3.54 (1.49) 50	3.34 (1.35) 50	3.25 (1.44) 48
Perceived difficulty of learning material	1.64 (0.52) 45	1.80 (0.74) 49	1.75 (0.69) 50	2.00 (0.79) 49
Learning performance	7.47 (2.67) 45	6.28 (2.42) 50	6.82 (2.63) 50	6.27 (2.48) 49