



# Prove per competenze *Dalla valutazione alla certificazione*

Udine  
13 novembre 2013

WORKSHOP N.4 – Competenze e valutazione

D. Ravalico

PROVE PER COMPETENZA

**Conosci l'arte con le statue**  
prova di arte e immagine



**Non solo onde**  
prova di scienze e musica

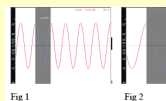

**Leggere i quadrilateri**  
prova di geometria

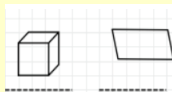

**A typical week**  
prova di Inglese

TIME	MONDAY	TUESDAY	WEDNESD
9.00	English	Geography	English
9.45	Music	I.T.	English

**Prove ritmiche**  
prova di musica

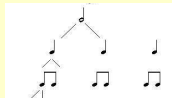

**Uno scherzo, una torre ed un asino**  
prova di scienze

8. Indica con una X se le seguenti affermazioni sono vere (V) o false (F).

1) Il muratore sottomete che porterà l'asino da solo in cima alla torre perché è più forte del contadino.	V	F
2) La scala della torre non è stabile per far passare un asino col suo carico.	V	F
3) L'asino viene legato ad una fune per essere portato sulla torre.	V	F
4) Il muratore porta pietre sulla cima della torre per pleasure.	V	F

CERTIFICA-  
ZIONE DELLE  
COMPETENZE



## (dalle *Indicazioni* 2012)

- Sulla base dei traguardi fissati a livello nazionale, spetta all'autonomia didattica delle comunità professionali progettare **percorsi per la promozione, la rilevazione e la valutazione delle competenze**
- [...] attraverso i modelli che verranno adottati a livello nazionale



Quale modello adottare?

Quali strumenti adottare?

(Quale didattica adottare?)

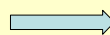

Modello USR 2013-14



## (dalla guida al documento per la certificazione delle competenze USR 2013)

La certificazione delle competenze rappresenta un atto educativo legato ad un **processo di lunga durata che aggiunge al documento di valutazione (pagella) informazioni utili in senso qualitativo**, in quanto descrive i risultati di **processi formativi di lunga durata**, quinquennale (SCUOLA PRIMARIA) e triennale (SCUOLA SECONDARIA DI PRIMO GRADO)...

...e va intesa come **valutazione complessiva in ordine alla padronanza dei saperi** acquisiti dagli alunni, piuttosto che come semplice trasposizione degli esiti degli apprendimenti disciplinari tramite coinvolgimento degli stessi **per affrontare compiti e problemi reali o simulati**.



## Alcune domande

Che rapporto c'è tra la valutazione e la certificazione delle competenze?

Che rapporto c'è tra le prove per competenza e il documento per la certificazione delle competenze?

Come saldare competenze di cittadinanza e discipline?

PROVE PER  
COMPETENZA

DOCUMENTO PER LA CERTIFICAZIONE  
DELLE COMPETENZE

- **VERIFICHE** → COERENTI CON GLI OBIETTIVI E I TRAGUARDI PREVISTI DALLE INDICAZIONI E DECLINATI NEL CURRICOLO
- **VALUTAZIONE** → FORMULAZIONE DI UN GIUDIZIO DI VALORE (ATTRIBUIRE UN VALORE)
- **CERTIFICAZIONE** → DICHIARAZIONE O ATTESTAZIONE UFFICIALE DELLE COMPETENZE ACQUISITE E DEL LIVELLO EFFETTIVO DI ACQUISIZIONE DA PARTE DELL'ALLIEVO

## Come saldare discipline e competenze?

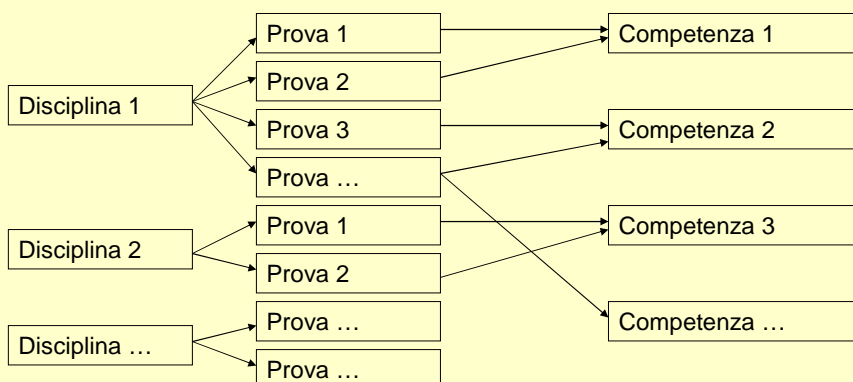

DISCIPLINE

Accertano / sviluppano conoscenze e competenze di base

COMPETENZE CHIAVE

Promuovono l'esercizio attivo della cittadinanza



## Valutare / certificare (1)

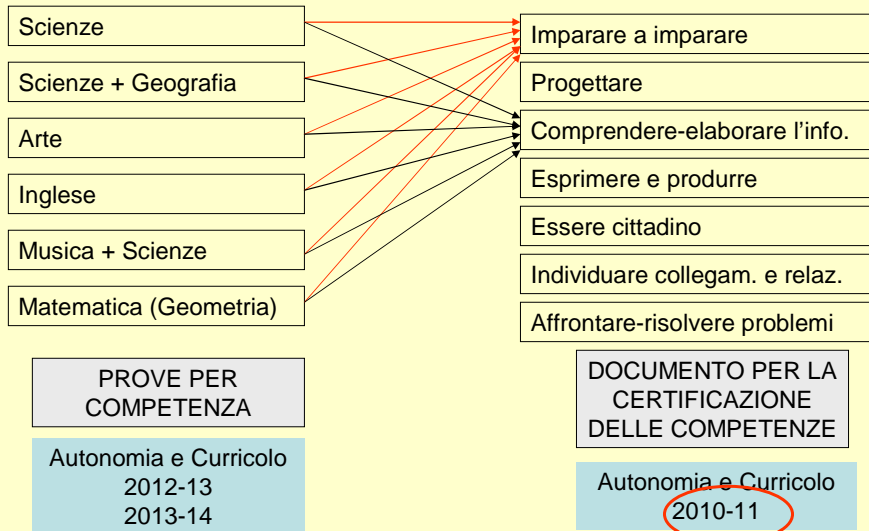

## Valutare / certificare (3)

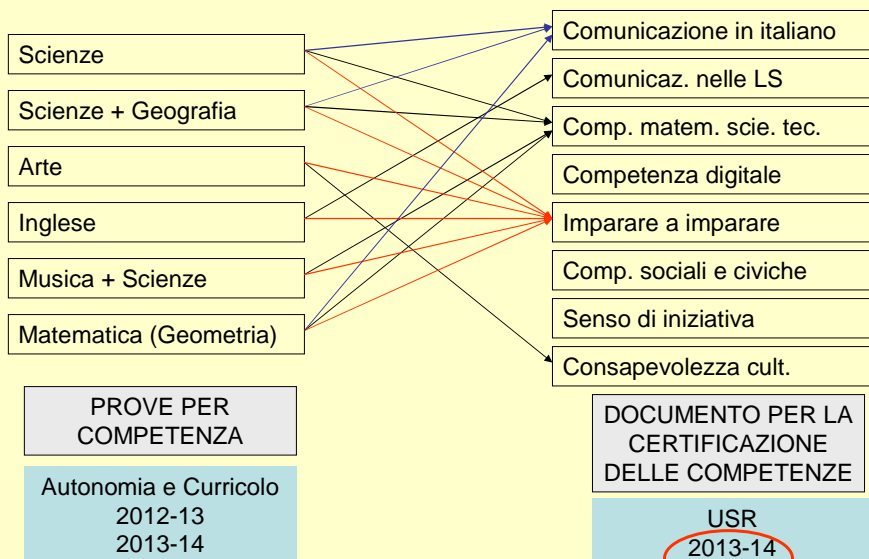



## Il curricolo nelle Indicazioni 2012 (1)

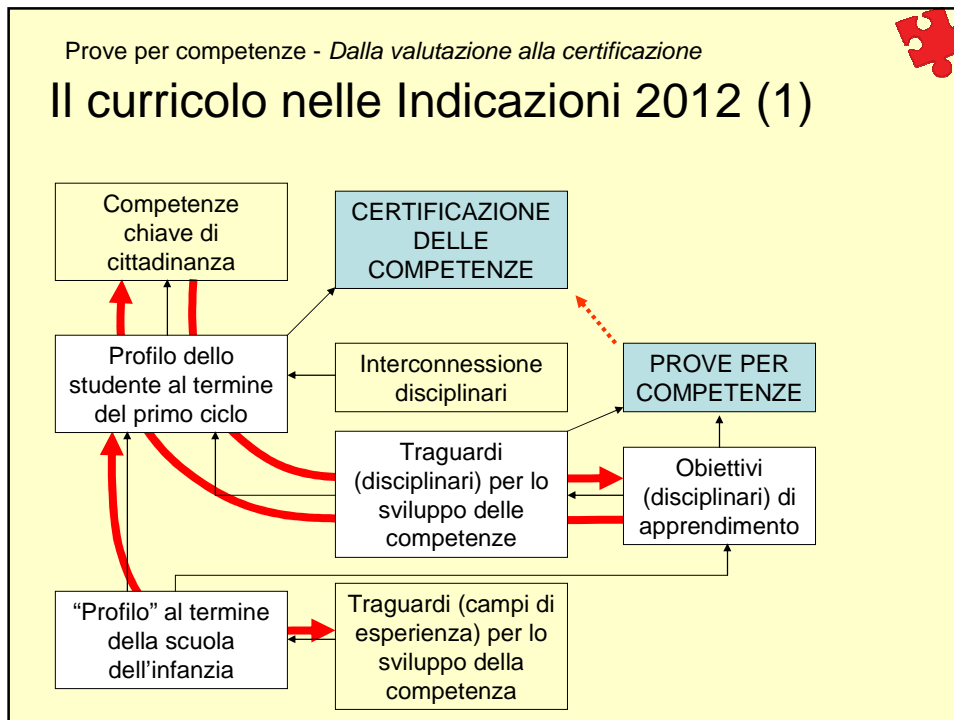

## Curricolo, valutazione, certificazione

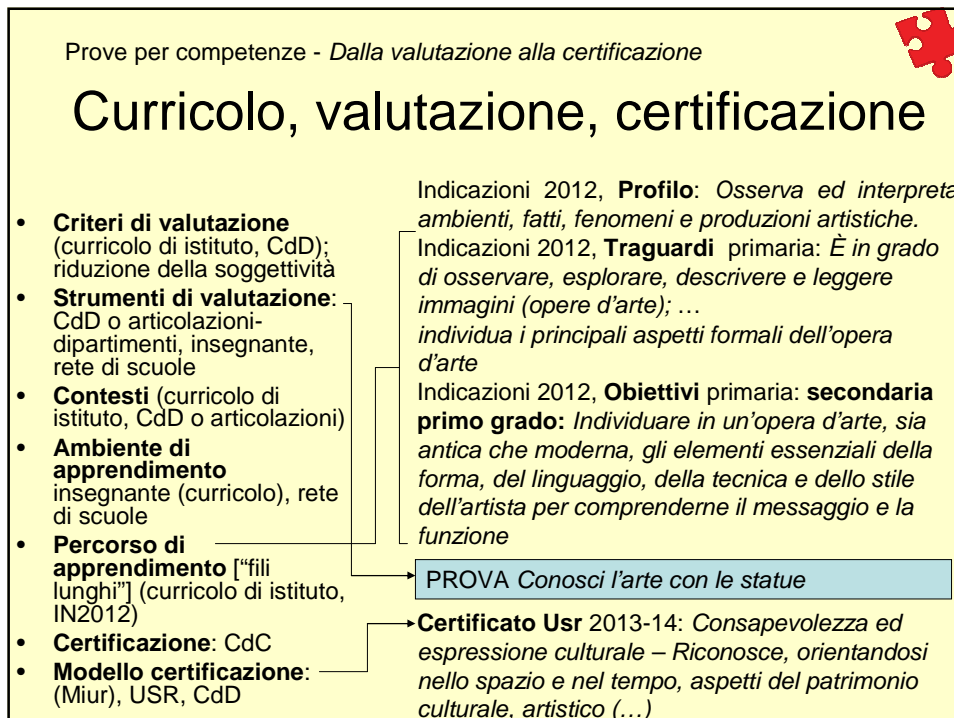

## (dalla guida al documento per la certificazione delle competenze USR 2013)

### VALUTARE E CERTIFICARE – Strumenti (1)

**Valutazioni espresse dai docenti** la valutazione è responsabilità dei docenti di classe per la scuola primaria e del consiglio di classe, per la scuola secondaria di primo grado. La valutazione viene condivisa dai docenti sulla base di descrittori concordati e formalizzati, che possono superare i confini delle singole discipline.

È opportuno utilizzare **strumenti che consentano di osservare i processi e registrare gli esiti delle prove, soprattutto se riferiti a più discipline. Il confronto tra i diversi punti di vista consente una rappresentazione articolata e attendibile degli esiti di apprendimento.**

→ In questa prospettiva, è opportuno considerare anche i “Quadri di riferimento” INVALSI per Italiano e Matematica

**SOLO A SEGUITO DI UNA REGOLARE OSSERVAZIONE, DOCUMENTAZIONE E VALUTAZIONE DELLE COMPETENZE E' POSSIBILE LA LORO CERTIFICAZIONE**

Compito collegiale dei docenti:

- **individuare le competenze** partendo dal Profilo dello studente e dai traguardi esplicitati nelle IN12
- **progettare, realizzare e documentare** percorsi in cui siano presenti prove di competenza (compiti di breve e lunga durata)
- **valutarne gli esiti.**

PROVE PER COMPETENZA

Devono essere state predisposte le condizioni (non solo alla fine del percorso)

## (dalla guida al documento per la certificazione delle competenze USR 2013)

### VALUTARE E CERTIFICARE – Strumenti (2)

**PROVE PER COMPETENZA:** sono predisposte in modo da attivare negli alunni conoscenze e abilità per rispondere a compiti significativi....

- devono essere **pluridisciplinari**
- devono comportare **compiti significativi e complessi**
- devono poter orientare l'alunno verso il **miglioramento del proprio apprendimento**
- devono coniugare ciò che lo studente è in grado di fare con ciò che sa, nella **soluzione di un problema reale**
- devono essere corredate da **criteri trasparenti**

**PROVE INVALSI:** utilizzo delle restituzioni degli esiti delle rilevazioni nazionali ed internazionali, che, “*unitamente a tutti gli elementi di conoscenza acquisiti dalla scuola mediante le fonti e gli strumenti previsti dalla programmazione d'istituto potranno concorrere a costituire la base informativa per la descrizione e la certificazione delle competenze* (Direttiva ministeriale n. 88/2011, relativa all'attività dell'INVALSI).



## Quando un compito è significativo? Compiti di apprendimento per lo sviluppo delle competenze [G. Pozzo]

### Dieci punti per l'analisi di compiti di apprendimento

Il compito...

- riguarda un **punto nodale della disciplina**?
- è **contestualizzato** e mirato a uno scopo?
- si aggancia alla realtà del discente, lo coinvolge e gli assegna un **ruolo attivo**?
- integra conoscenze e abilità e **stimola a fare** anziché a dimostrare di sapere?
- **attiva strategie** e l'uso di risorse?
- è **aperto** e permette uno sviluppo differenziato?
- richiede la negoziazione di significati e il **confronto** con i compagni?
- fornisce **chiare indicazioni** su come deve essere eseguito e sul prodotto finale?
- incoraggia la **riflessione** sul modo in cui l'alunno ha appreso?
- **suggerisce i criteri** in base ai quali condurre la (auto-) valutazione? è sotto il controllo dell'alunno?

(dalla guida al documento per la  
certificazione delle competenze USR 2013)



### VALUTARE E CERTIFICARE – Strumenti (3)

**LIVELLI:** L'articolazione dei livelli tiene conto di

- **progressiva complessità dei contesti in cui sono chiamati ad interagire gli alunni**
- **novità delle situazioni**
- **capacità di sviluppare collegamenti e connessioni, anche interdisciplinari**
- **grado di autonomia e responsabilità nell'affrontare compiti significativi**

### DISCIPLINE DI RIFERIMENTO MAGGIORMENTE

**COINVOLTE:** sono indicate dai docenti in relazione ai differenti ambiti/contenuti/saperi in cui la medesima competenza si è manifestata in modo evidente



## Su cosa basare la certificazione

- “Batteria” di prove (disciplinari) che coprano un gran numero di aspetti di competenza + triangolazione dei p.d.v.
- Prove pluridisciplinari incentrate su macrocompetenze trasversali
- Prove esperte (media-lunga durata; rispondere a compiti significativi e agganciati a contesti reali: ‘inventare’, ‘ricercare’, ‘rielaborare’ – LGR2)
- Particolari attività didattiche (Clil, attività progettuali a carattere laboratoriale, ...)

