

Geografia e cultura

3

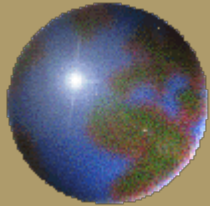

Le radici e il significato
della cultura

La componente
culturale nella
geografia

Dragan Umek

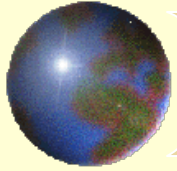

Relazione tra comunità ed ambiente secondo il possibilismo

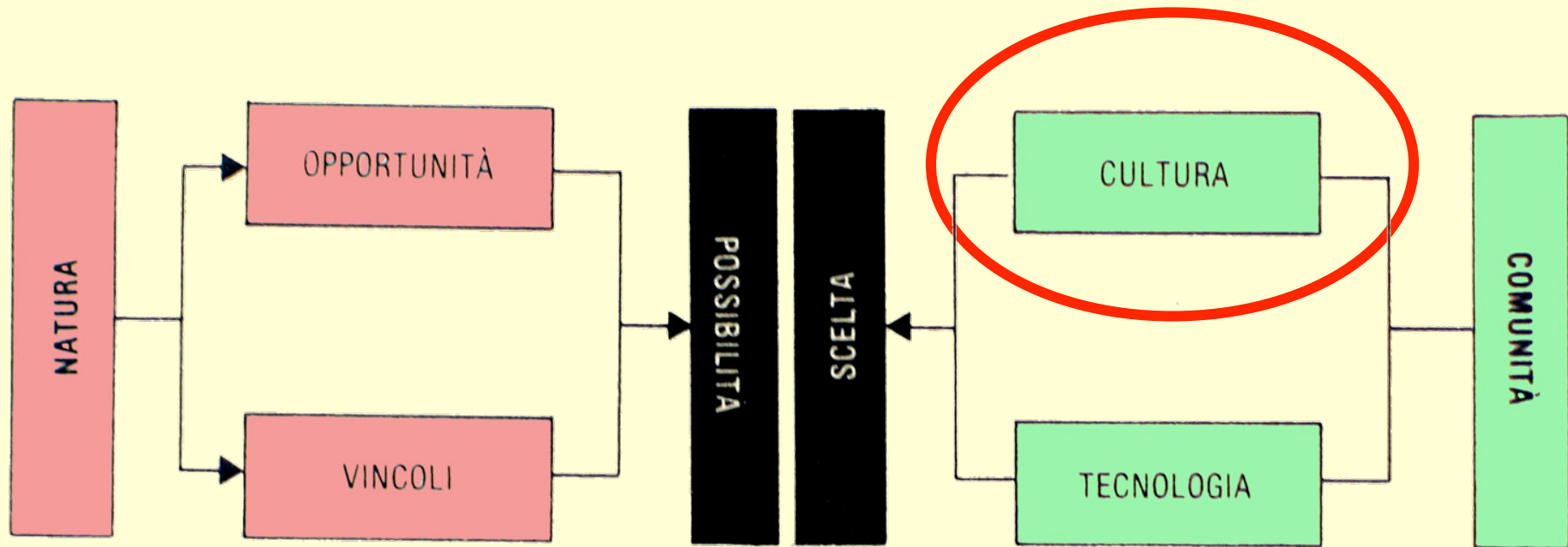

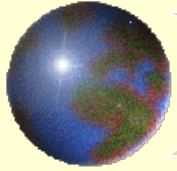

La cultura

Accumulo di conoscenze, di capacità e di innovazioni derivante dalla somma di contributi individuali trasmessi attraverso le generazioni e diffusi all'intera società.

(Luca Cavalli Sforza)

- Capacità di acquisire (innovazione)
- Capacità di trasmettere (comunicazione)
- Capacità di accumulare (eredità)

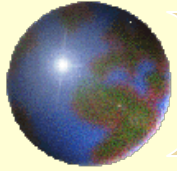

La struttura della cultura

Leslie White (1900-1975): struttura tripartita della cultura

Le tre componenti della struttura di una ***cultura***:

- 1. Prodotti mentali** (sottoinsieme ideologico), credenze, teologie, filosofia, saggezza popolare, ecc.
- 2. Prodotti materiali o manufatti** (sottoinsieme tecnologico), utensili, oggetti, strumenti, ecc.
- 3. Prodotti sociali** (sottoinsieme sociologico), associazioni politiche, economiche, militari, religiose, ecc.



Codice culturale sociobiologico
(strato antico, profondo, universale)

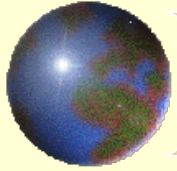

Codice culturale sociobiologico

Sono le basi biologiche della cultura, lo strato più profondo, antico, universale che l'evoluzione ha trasmesso alla specie umana nel corso dei millenni (da 50.000 anni).

Tra gli elementi più importanti ci sono:

- La maternità, il rapporto madre-figlio (affettività)
- La costruzione della coppia e della famiglia (difesa)
- Il gioco (felicità)
- L'amicizia (emotività)
- La distinzione tra familiari ed estranei (aggressività)
- Forme di aggressività (delimitazione e possesso)

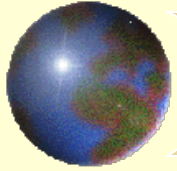

Alcuni esempi: l'abito

Prodotto sociale



Uniforme ordinaria invernale allievi della Marina



Abito talare per prelato di onore, protonotario apostolico e vescovo

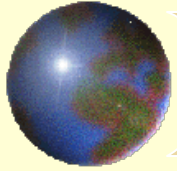

Alcuni esempi: l'abito

Prodotto mentale



Abbigliamento punk e costumi femminile tradizionali sardi



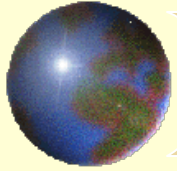

Alcuni esempi: l'abito

Prodotto tecnologico



Gaucha (Argentina)



Inuit (Alaska)



Tuareg (Marocco)

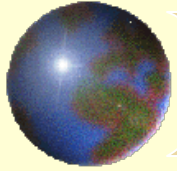

Esempi di dimore

Prodotto mentale



Unité d'habitation di Le Corbusier vicino a Lyon (Francia)



Periferia a case unifamiliari (Gran Bretagna)

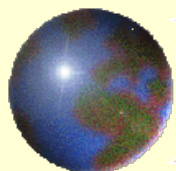

Esempi di dimore

Prodotto tecnologico



Dimora in ambiente alpino e
in ambiente mediterraneo

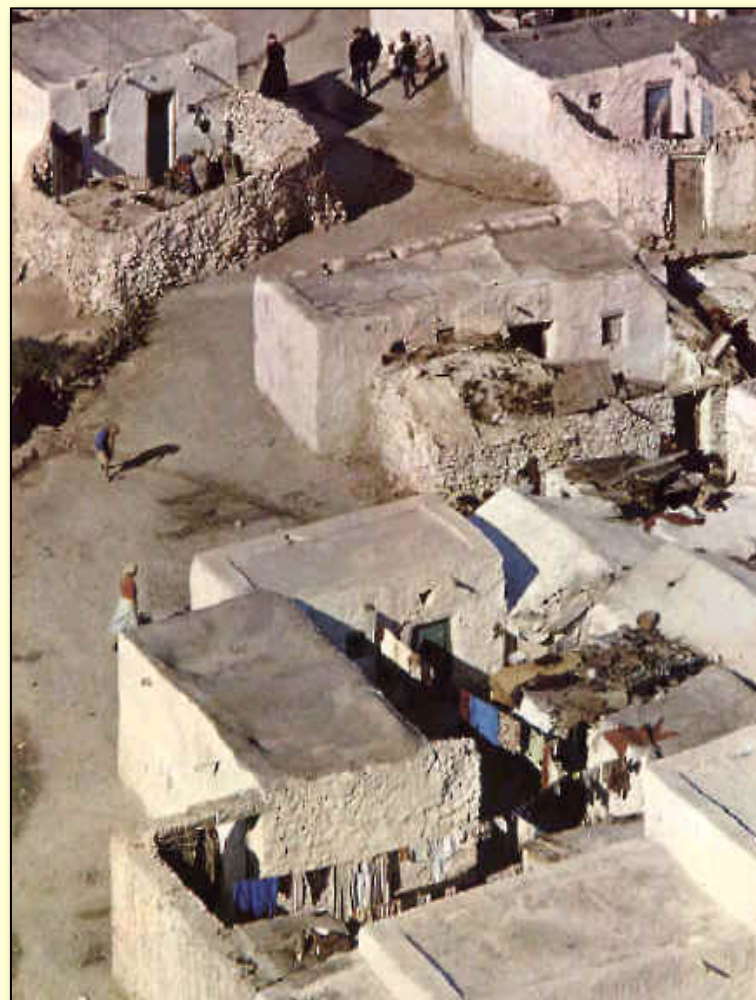

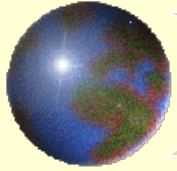

Esempi di dimore

Prodotto sociale



Dimore nel *Kibbutz* di Lavi in Israele



Jurta, abitazione mobile mongola

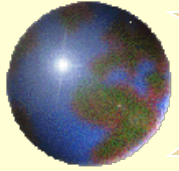

Le componenti della cultura

- **Tratto culturale** (attributo della cultura)
- **Complesso o struttura culturale** (combinazione discreta)
- **Sistema culturale** (raggruppamento di complessi)
- **Regione culturale** (estensione spaziale, area, diffusione)

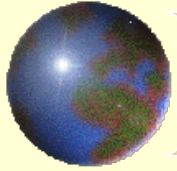

I sistemi culturali secondo Jäger (1934)

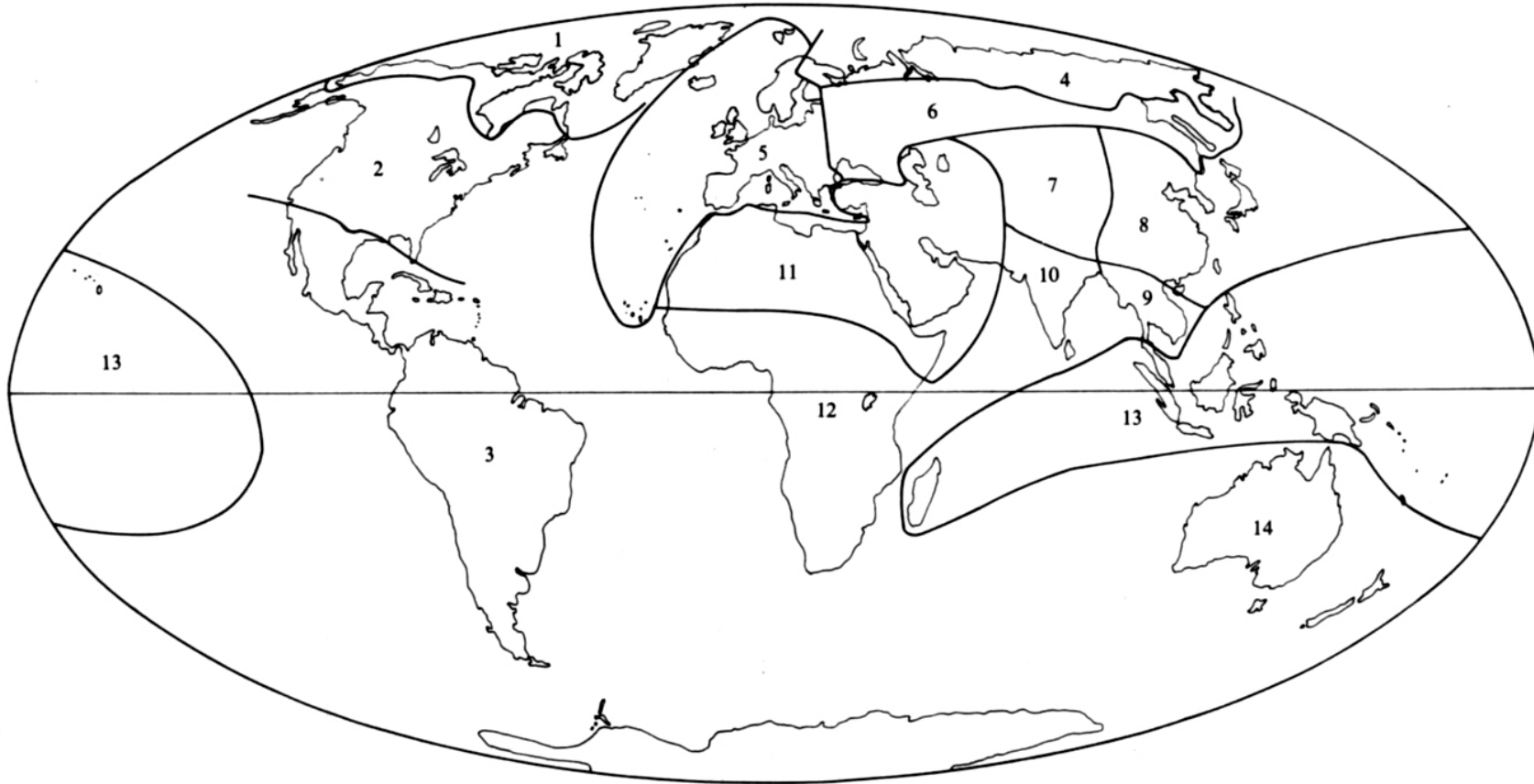
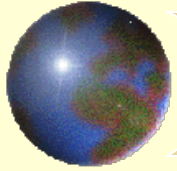

Fig. 1. — *Localizzazione dei complessi culturali di Jäger.* 1: cultura artica nordamericana, 2: cultura anglosassone americana, 3: culture iberoamericane, 4: culture artiche euroasiatiche, 5: cultura europea, 6: cultura russa, 7: cultura centroasiatica, 8: culture dell'Estremo Oriente (europeizzate), 9: culture indocinesi europeizzate, 10: cultura indiana europeizzata, 11: culture arabo-turche, 12: culture negre (europeizzate nel Sudafrica), 13: culture malaico-polinesiane europeizzate, 14: culture australiane e neozelandesi europeizzate.



Geografia e cultura

Argomenti chiave per la geografia culturale:

- **Beni culturali**
- **Paesaggio culturale**
- **Fucine o focolai culturali**
- **Diffusione culturale**
- **Percezione culturale**

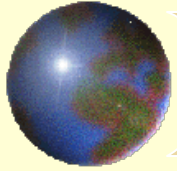

Tipi di diffusione spaziale/culturale

1) Diffusione per spostamento o rilocalizzazione

2) Diffusione per espansione

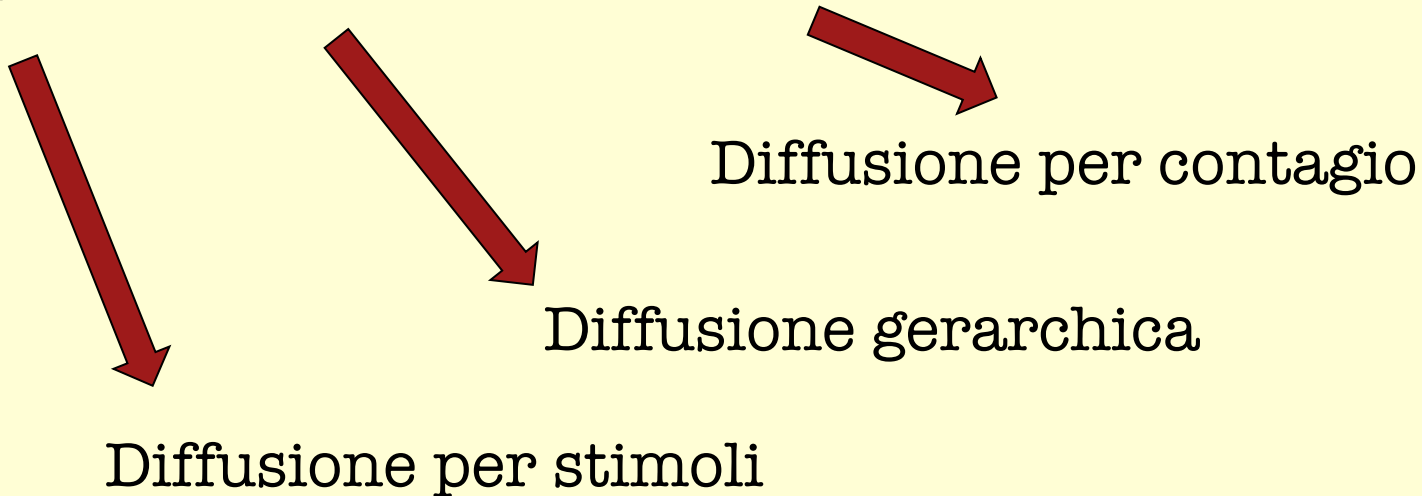

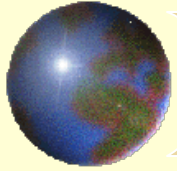

Tipi di diffusione spaziale/culturale

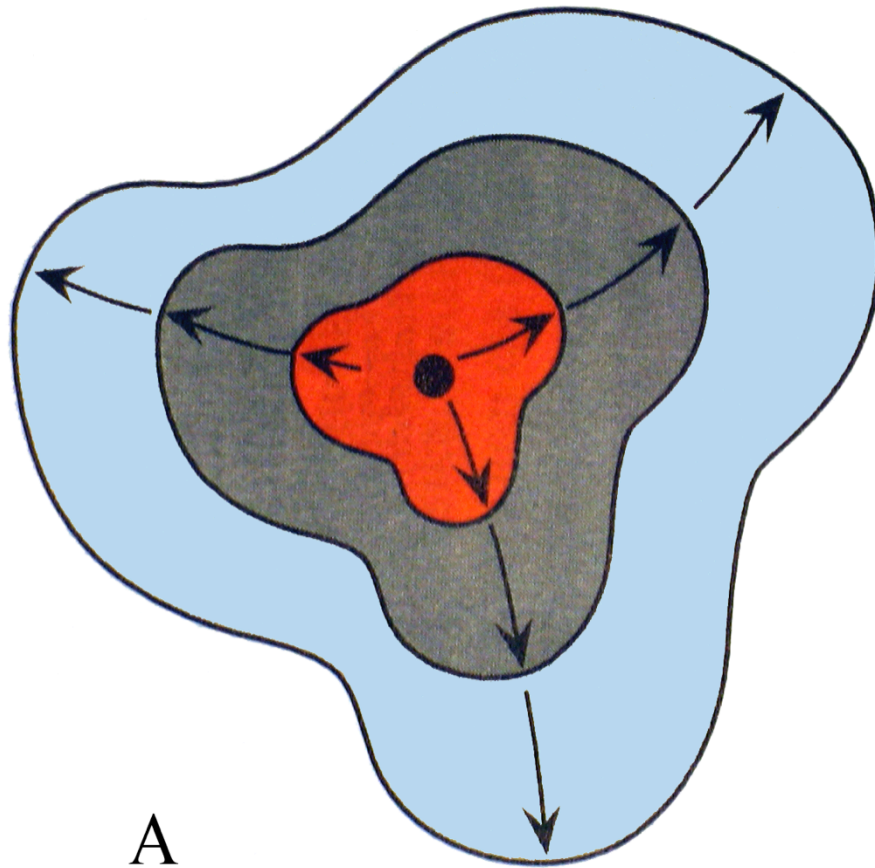

Contagio

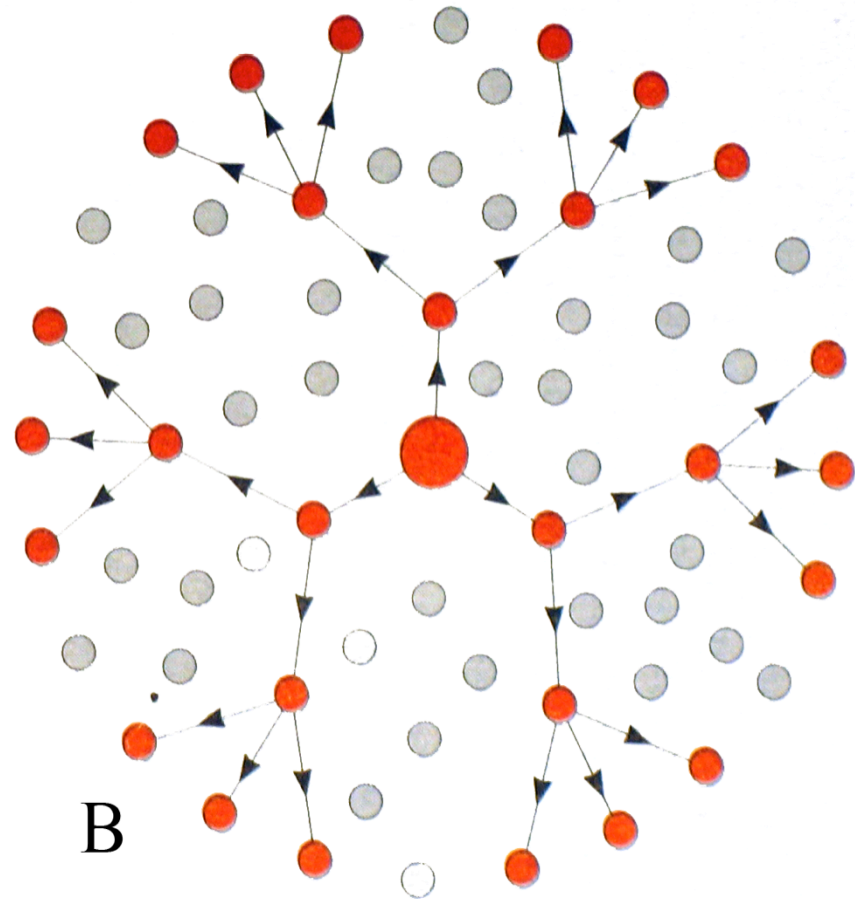

Gerarchica

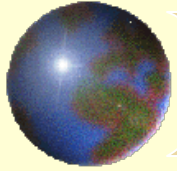

Dinamiche della diffusione

Forze contrarie ai processi di diffusione:

- **Tempo**
- **Distanza**
- **Barriere culturali**

Interazione tra culture:

- **Acculturazione**
- **Transculturazione**
- **Sincretismo**

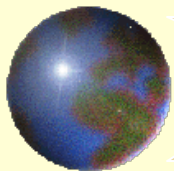

Le maggiori fucine culturali

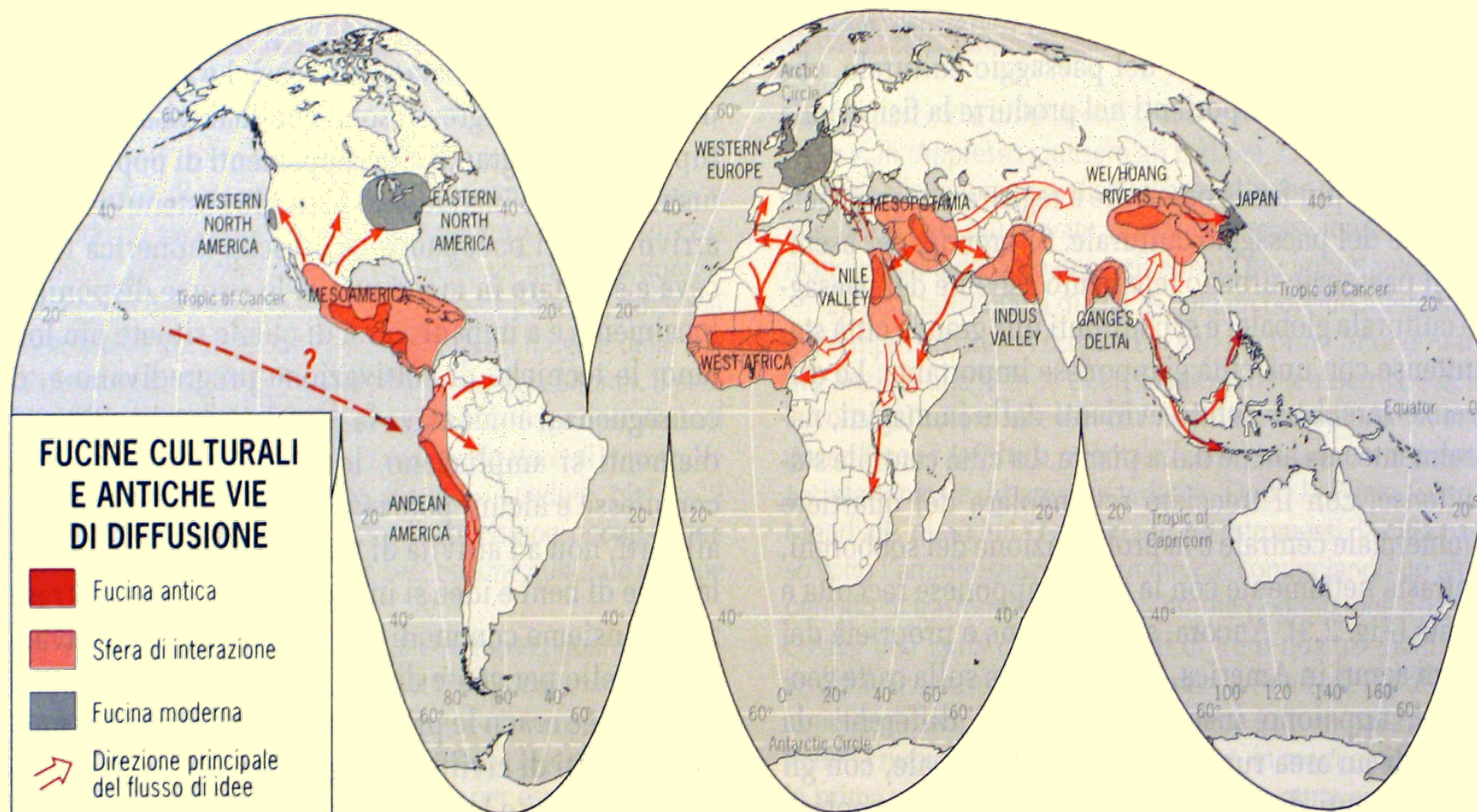

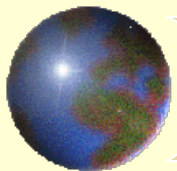

Le regioni percettive in USA

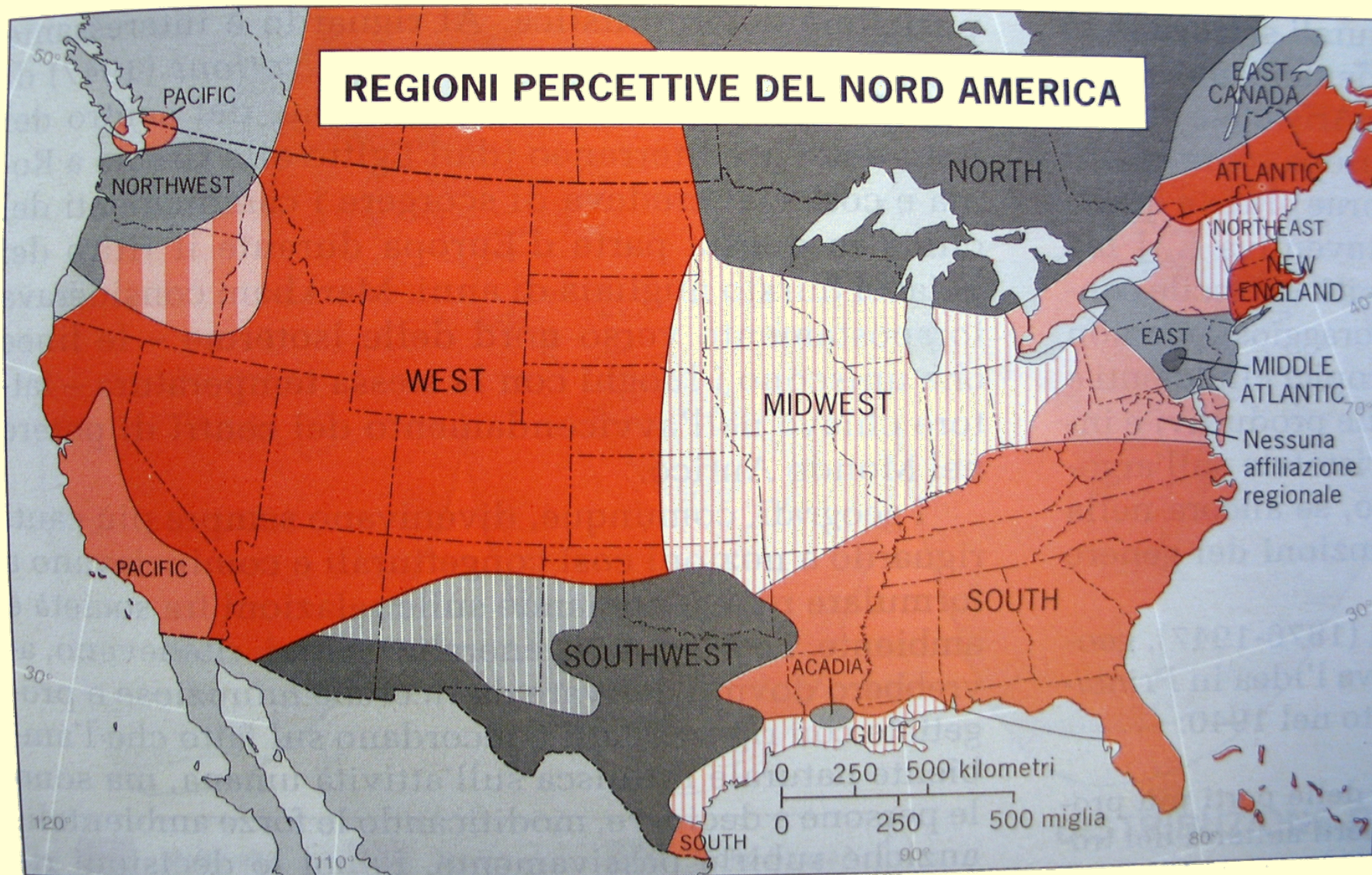

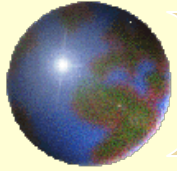

La regione culturale medioatlantica



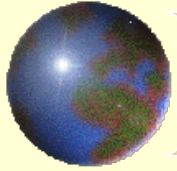

Regioni percettive e carte mentali

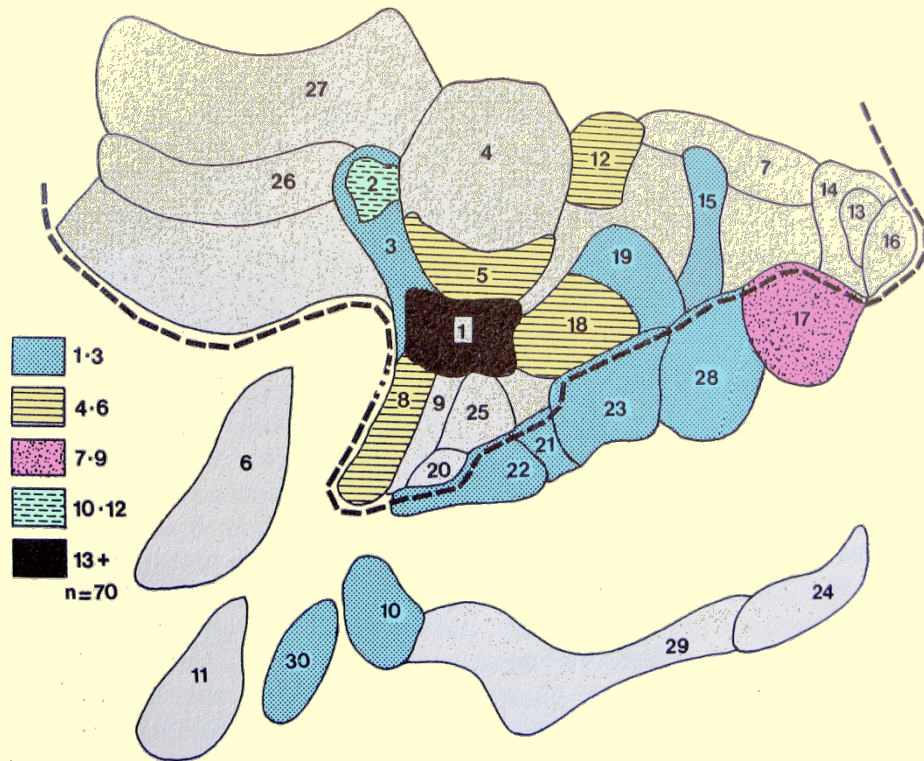

Comunità italiana

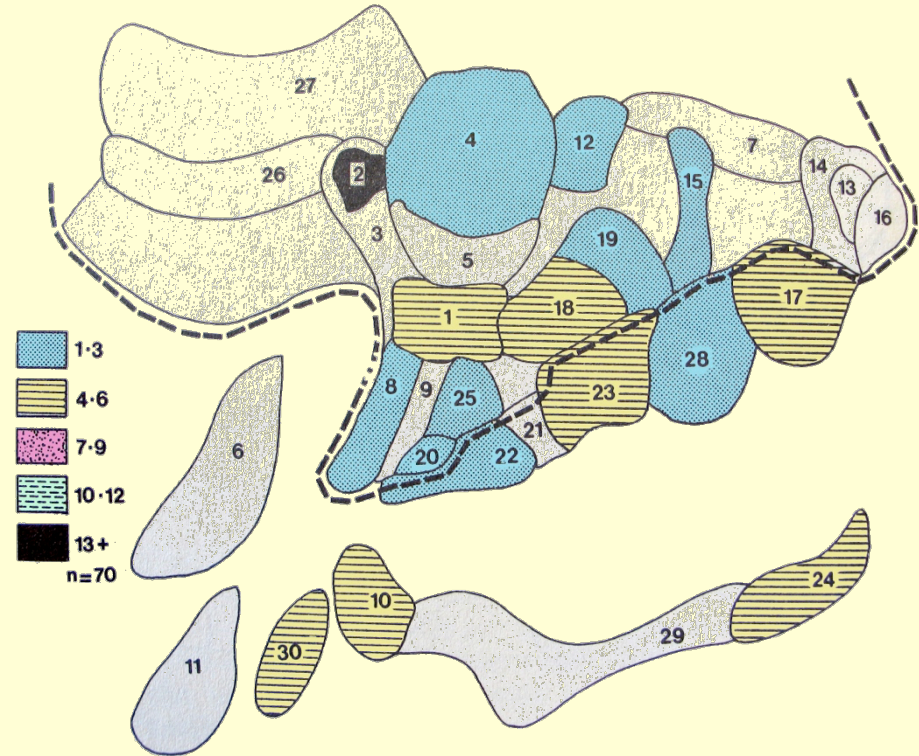

Comunità tedesca

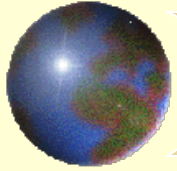

Il mondo medievale nelle carte "T-O"



Figura 1.3. Due versioni della carta geografica medioevale "T in O", indice del basso livello di conoscenza durante il Medioevo. L'Europa resta, come ai tempi della Grecia classica, un continente separato.



La carte del Mondo secondo Ecateo (500 a.C.)



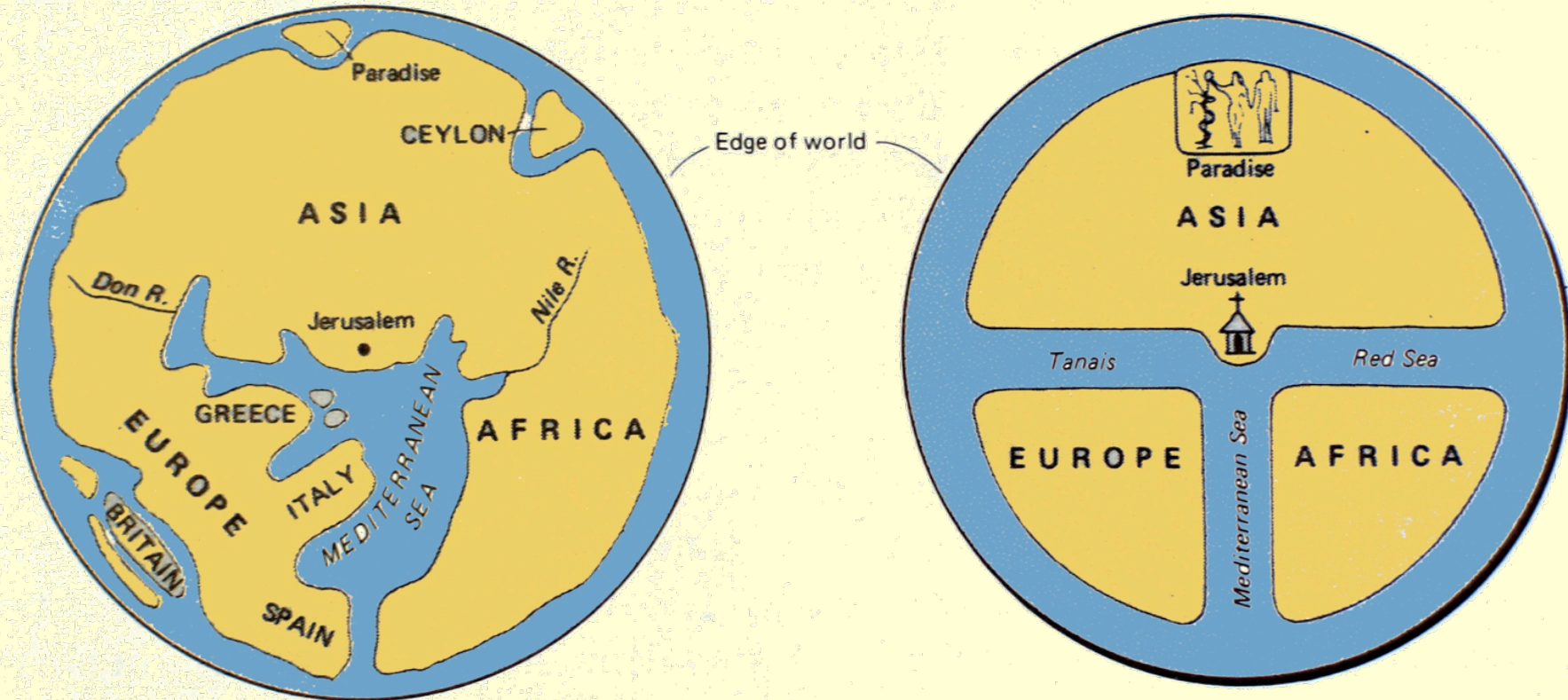
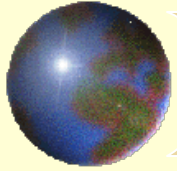
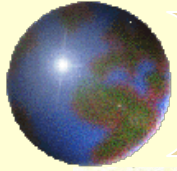

La visione del mondo secondo gli antichi greci



Figura 1.2. La carta geografica del mondo di Pomponio Mela, 43 d.C. Il Caspio viene ancora raffigurato come un'insenatura nell'oceano, mentre il fiume Tanais (Don) è il confine centrale dell'Europa (Secondo Parker).



L'Europa secondo Grynaeus (1532 d.C.)



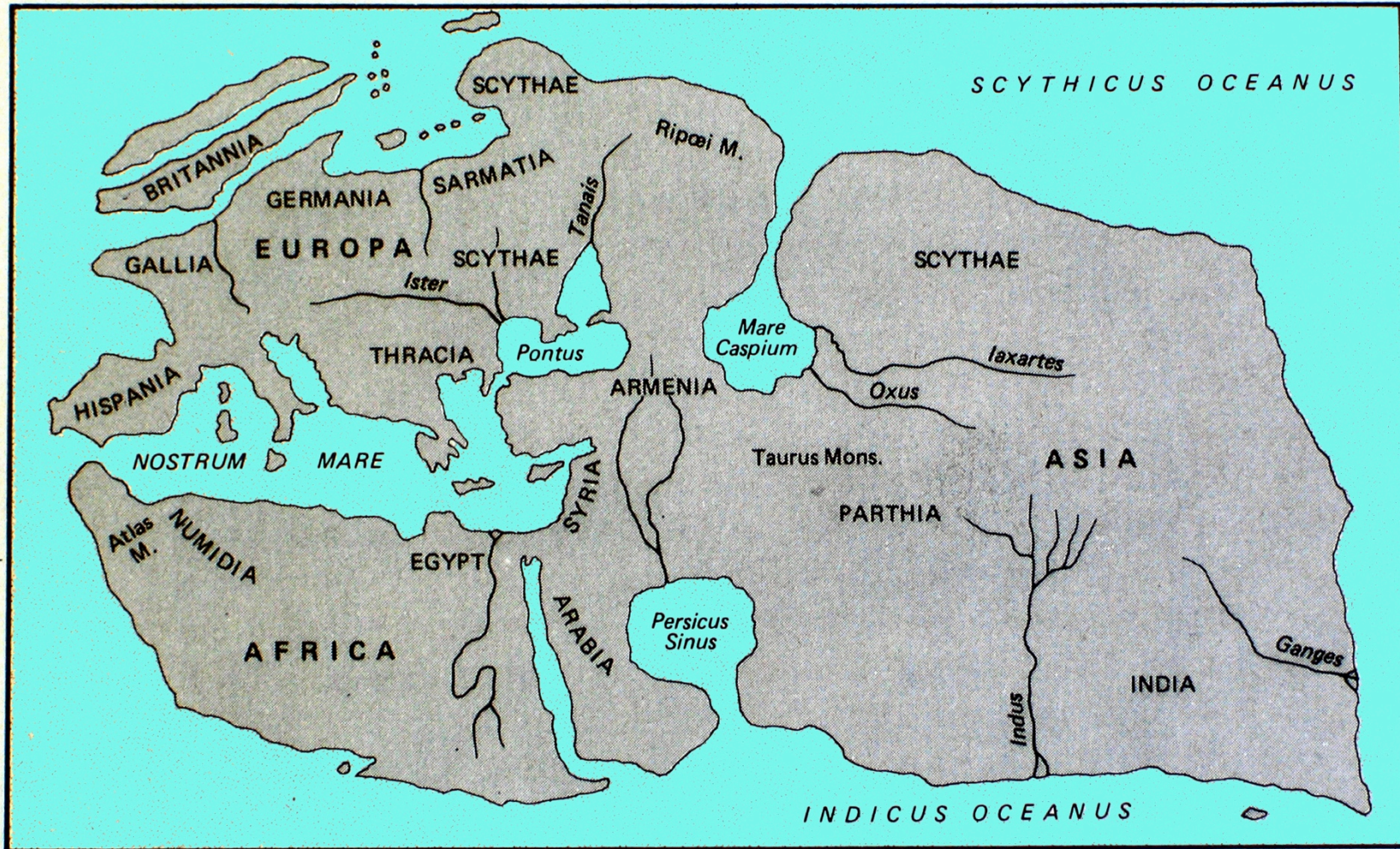
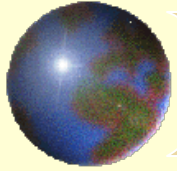
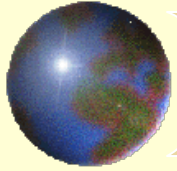

Le storiche basi dell'identità culturale europea

Storicamente l'area di cultura europea veniva definita come somma di tre caratteristiche della popolazione:

- ***Tradizione religiosa giudaico-cristiana***
- ***Uso delle lingue indo-europee***
- ***Razza caucasica***

L'Europa moderna si distingue anche per:

- 1. Alto tasso di alfabetizzazione***
- 2. Elevata assistenza sanitaria***
- 3. Popolazione ben nutrita***
- 4. Bassi tassi di natalità e di mortalità***
- 5. Alto reddito nazionale pro capite***
- 6. Popolazione urbana***
- 7. Economia industriale e terziaria***
- 8. Agricoltura di mercato***
- 9. Diffuso sistema di trasporti***
- 10. "Nazioni" con lunga storia***

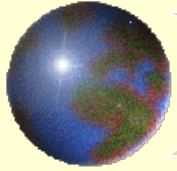

La diffusione delle tre caratteristiche del sistema culturale europeo

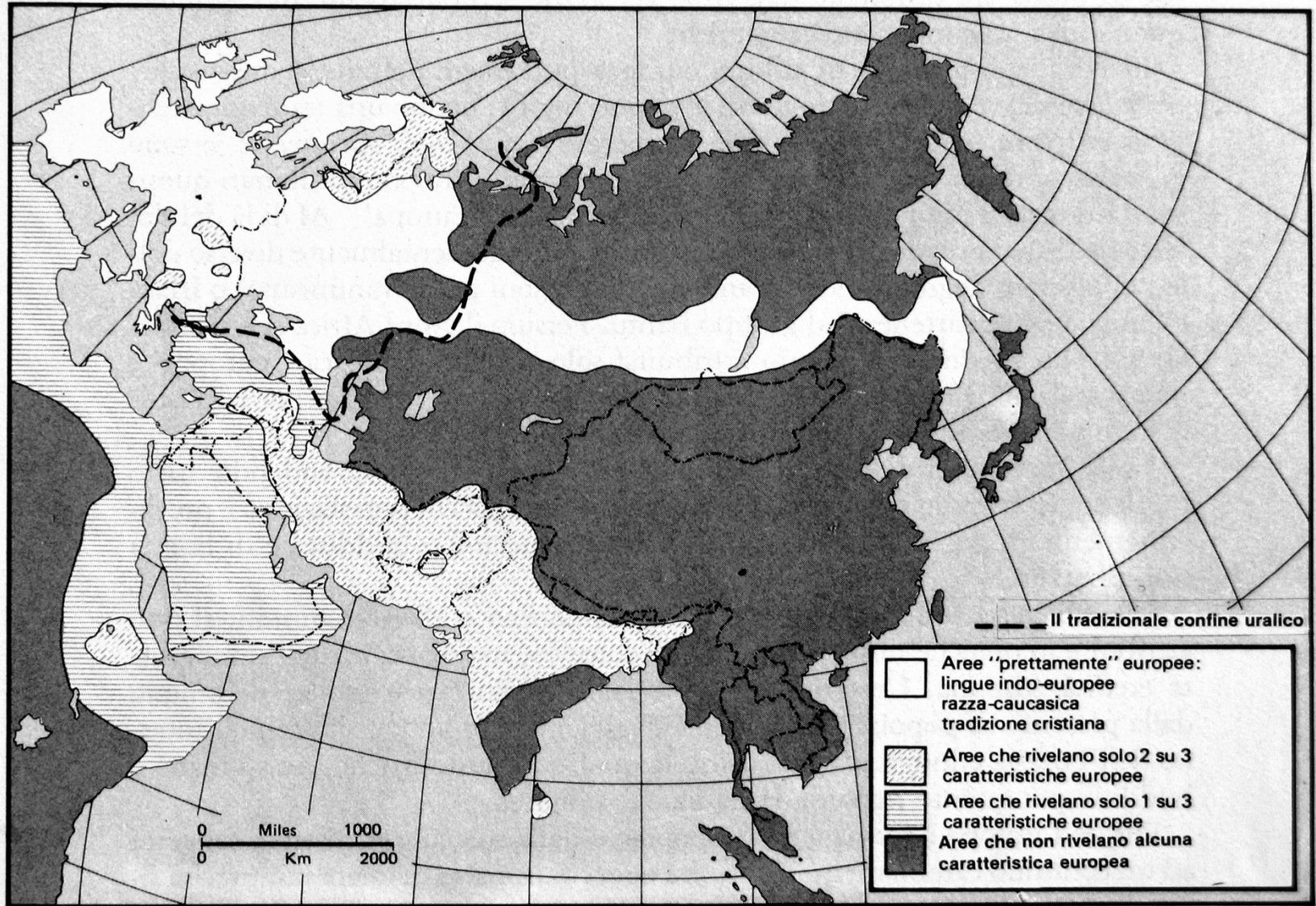

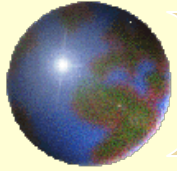

I vari gradi dell'uropeità

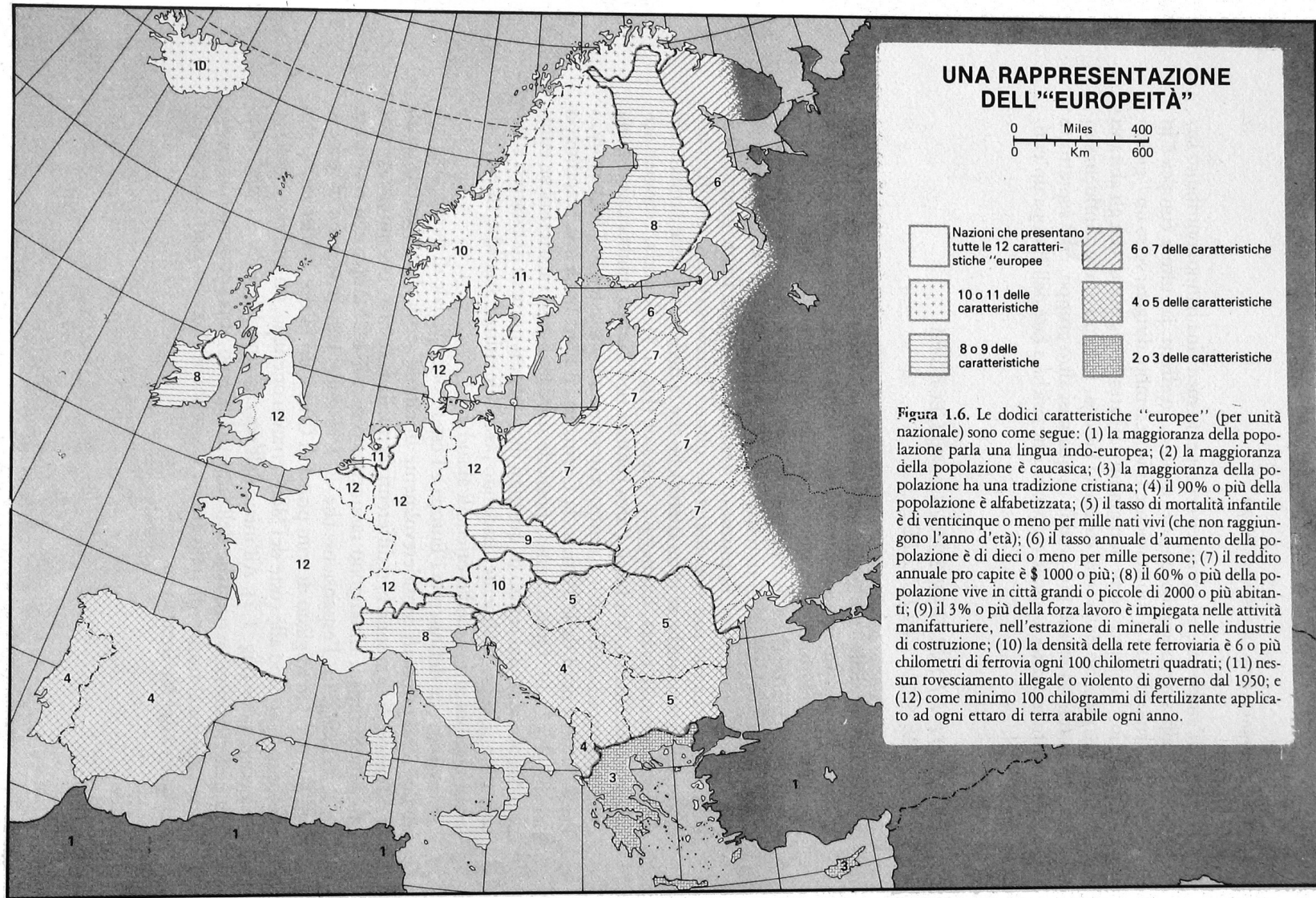

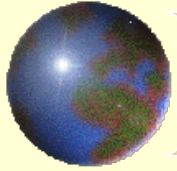

Le basi moderne dell'identità culturale europea

Il profilo storico e culturale dell'Europa si definisce meglio durante l'epoca moderna. Numerosi eventi permisero l'affermazione di valori comuni tra i quali:

- ***La riforma protestante*** che pone le basi per i valori del pluralismo e della tolleranza che pervadono ancor oggi la cultura europea.
- ***La rivoluzione scientifica*** che permise l'affermazione dell'autonomia della scienza rispetto a quello dell'autorità costituita.
- ***L'illuminismo*** grazie al quale l'essere umano è apportatore di diritti e doveri in quanto tale. Si afferma cioè che tutti gli uomini sono uguali.
- ***Le lotte antiautoritarie*** che consentono la nascita e lo sviluppo del concetto di democrazia.
- ***La rivoluzione industriale e l'affermazione del sistema capitalistico*** che ha consentito una crescita economica senza precedenti permettendo a molti di uscire dalla miseria.

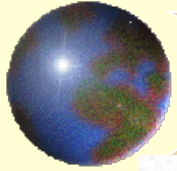

L'estensione dell'Europa I

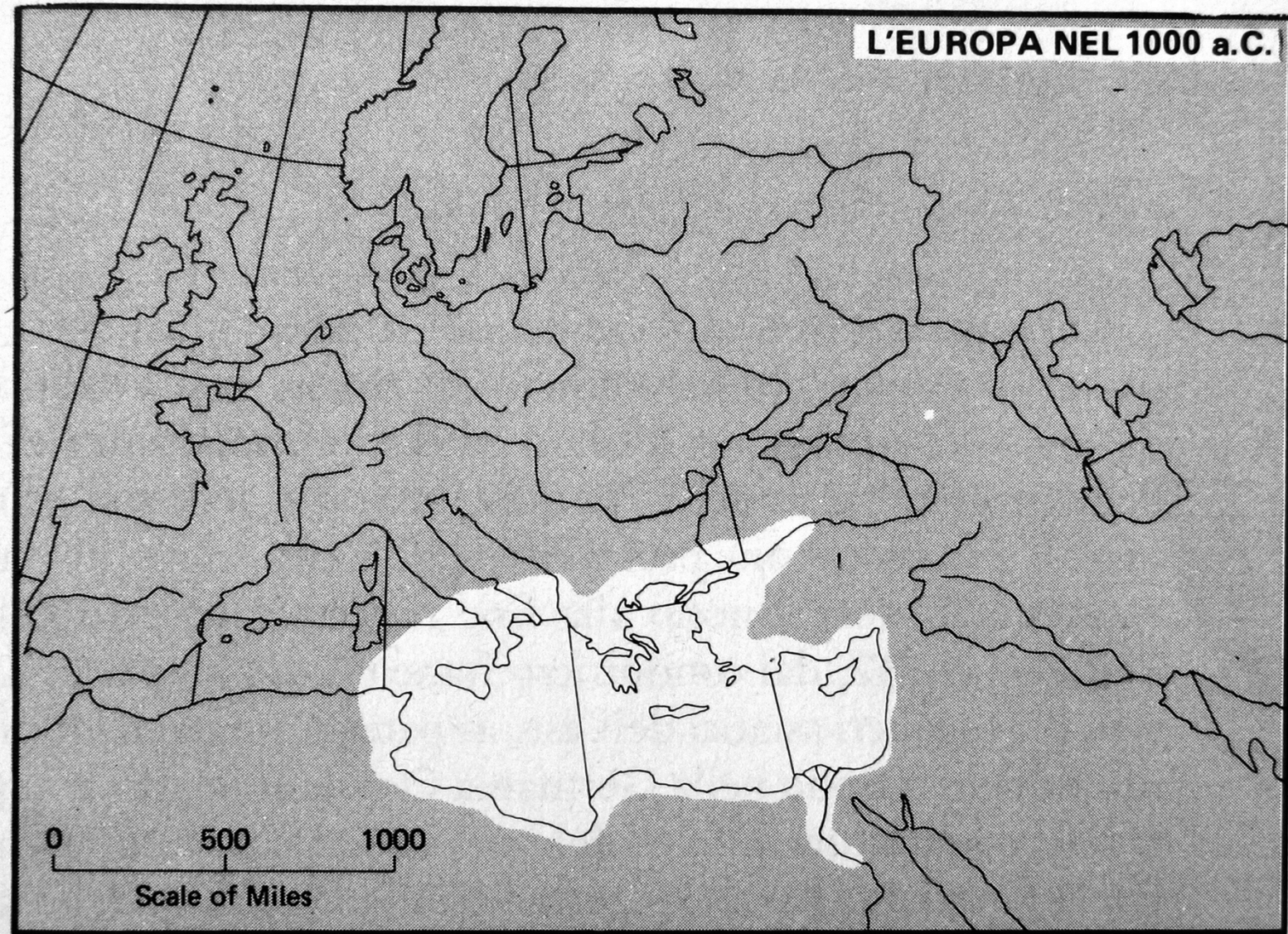

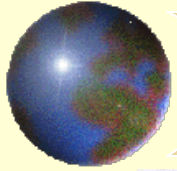

L'estensione dell'Europa II

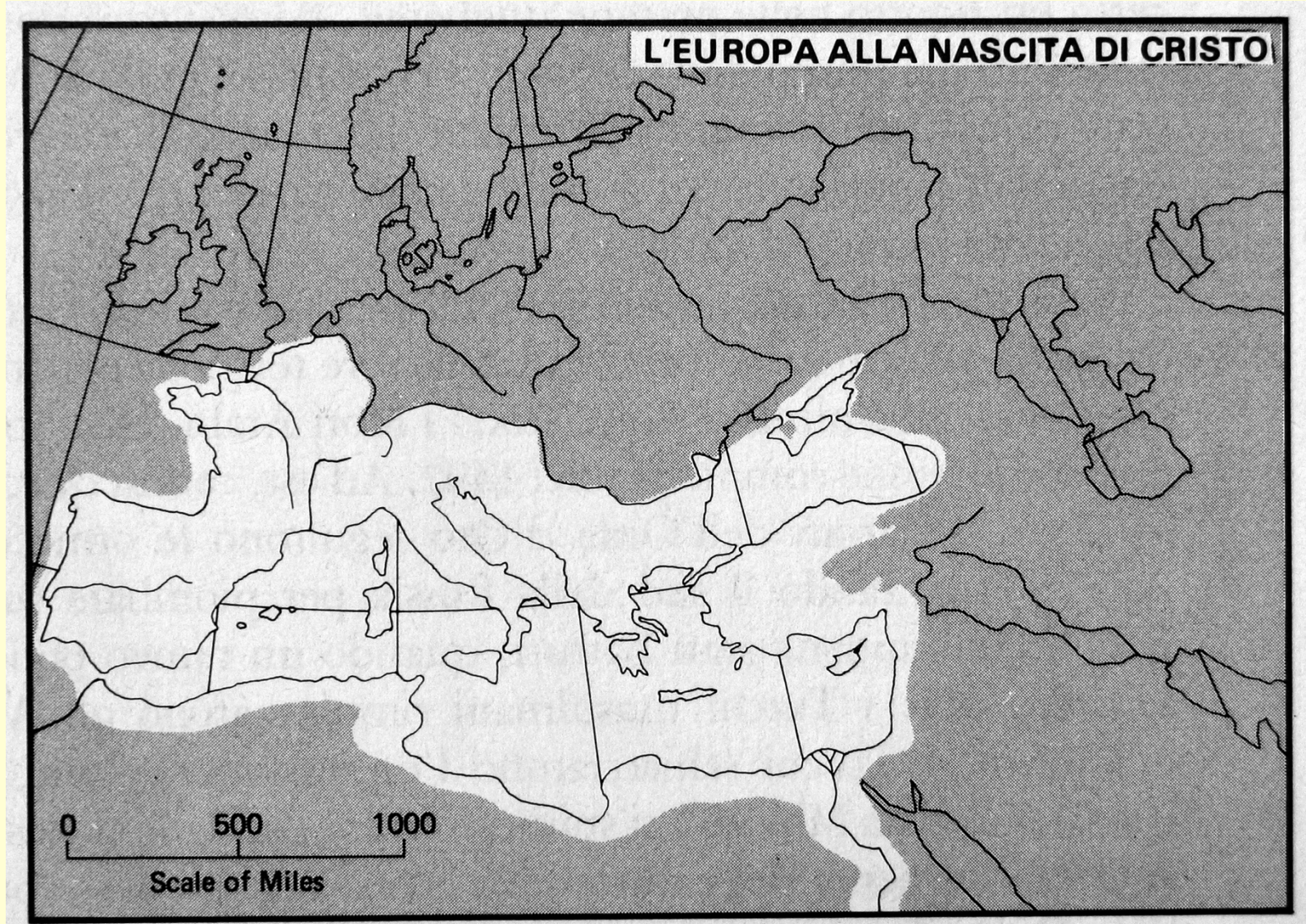

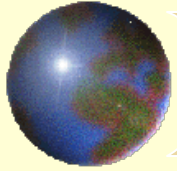

L'estensione dell'Europa III

