

# Programmazione e Architetture (Modulo B)

## Lezione 1

### Struttura di un calcolatore

# Informazioni sul corso

## Esami

- L'esame consiste di due parti:
  - Esame scritto
  - Esame orale
- Il superamento dello scritto è prerequisito per accedere all'orale
- Il superamento dello scritto permette di svolgere l'orale nello stesso appello
- Il corso è costruito in modo che ogni parte si appoggi sulle parti precedenti: fate esercizi e studiate durante tutto il corso!

# Guardare dentro la scatola

## Come fa un computer a eseguire un programma?

Il vostro codice

```
#include <stdio.h>

int main()
{
    printf("Hello World\n");
    return 0;
}
```

Vogliamo scoprire quello che accade  
tra quando scriviamo codice  
e quando il codice viene eseguito

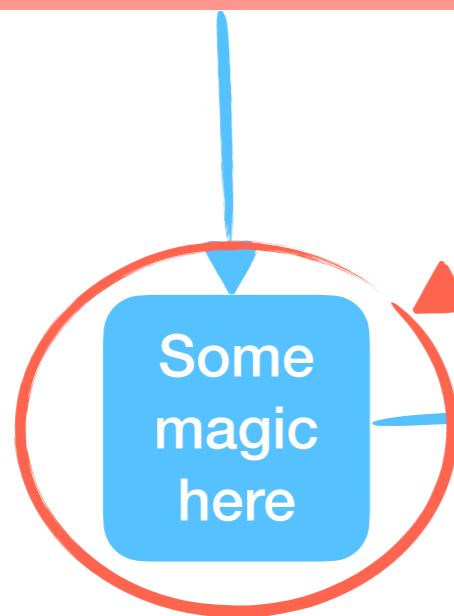

# Il computer non conosce il C

## E altri linguaggi di alto livello

- Come vi ricorderete, il linguaggio C viene **compilato**.
- Il computer non può eseguire direttamente il codice C, deve essere prima trasformato in qualcosa che può essere compreso
- Le istruzioni eseguibili direttamente da un processore sono molto limitate e dipendono dall'**architettura** del processore (i.e., il linguaggio “parlato” dal processore)
- Vediamo tutti i passi che portano da un pezzo di codice C a istruzioni eseguibili dal computer

# Da C ad Assembly

## Un primo passaggio intermedio

```
#include <stdio.h>
```

```
int main()
```

```
{
```

```
    printf("Hello World\n");
```

```
    return 0;
```

```
}
```



```
.LC0:
```

```
    .string "Hello World!"
```

```
main:
```

```
    stp    x29, x30, [sp, -16]!
```

```
    mov    x29, sp
```

```
    adrp   x0, .LC0
```

```
    add    x0, x0, :lo12:LC0
```

```
    bl    puts
```

```
    mov    w0, 0
```

```
    ldp   x29, x30, [sp], 16
```

```
    ret
```

Questa trasformazione è svolta dal compilatore  
in modo automatico.

Il codice assembly ottenuto dipende dal compilatore  
e dall'**architettura** del processore

Assembly per ARM64, compilato con gcc 10.2

# Da C ad Assembly

## Un primo passaggio intermedio

```
#include <stdio.h>
```

```
int main()  
{  
    printf("Hello World\n");  
    return 0;  
}
```

*Notate come le istruzioni siano diverse  
a seconda dell'architettura*

```
.LC0:  
    .string "Hello World!"  
main:  
    push    rbp  
    mov     rbp, rsp  
    mov     edi, OFFSET FLAT:.LC0  
    call   puts  
    mov     eax, 0  
    pop    rbp  
    ret
```

Assembly per X86-64, compilato con gcc 10.2

```
.LC0:  
    .string "Hello World!"  
main:  
    addi   sp,sp,-16  
    sw    ra,12(sp)  
    sw    s0,8(sp)  
    addi   s0,sp,16  
    lui   a5,%hi(.LC0)  
    addi   a0,a5,%lo(.LC0)  
    call  puts  
    li    a5,0  
    mv    a0,a5  
    lw    ra,12(sp)  
    lw    s0,8(sp)  
    addi   sp,sp,16  
    jr    ra
```

Assembly per RISC-V, compilato con gcc 10.2

```
.LC0:  
    .string "Hello World!"  
main:  
    stp    x29, x30, [sp, -16]!  
    mov    x29, sp  
    adrp   x0, .LC0  
    add    x0, x0, :lo12:.LC0  
    bl    puts  
    mov    w0, 0  
    ldp    x29, x30, [sp], 16  
    ret
```

Assembly per ARM64, compilato con gcc 10.2

# Assembly

## Vicino al linguaggio macchina

- Il codice assembly rappresenta una forma leggibile e poco astratta delle operazioni effettivamente comprese dal processore
- L'**assembler** trasforma il codice assembly in codice macchina
- Il lavoro dell'assembler è più semplice di quello del compilatore, dato che molte delle istruzioni in assembly sono semplicemente una versione "leggibile" di una corrispondente istruzione in codice macchina
- Architetture di processori diverse hanno istruzioni diverse, quindi il codice assembly non è portabile
- Possiamo esplorare questo processo di conversione su <https://godbolt.org>

# Da assembly a codice macchina

## Quasi alla fine...

```
.LC0:  
    .string "Hello World!"  
main:  
    push rbp  
    mov rbp, rsp  
    mov edi, OFFSET FLAT:.LC0  
    call puts  
    mov eax, 0  
    pop rbp  
    ret
```



```
cffa edfe 0700 0001 0300 0000 0200 0000  
1000 0000 5805 0000 8500 2000 0000 0000  
1900 0000 4800 0000 5f5f 5041 4745 5a45  
524f 0000 0000 0000 0000 0000 0000 0000  
0000 0000 0100 0000 0000 0000 0000 0000  
0000 0000 0000 0000 0000 0000 0000 0000  
0000 0000 0000 0000 1900 0000 d801 0000  
5f5f 5445 5854 0000 0000 0000 0000 0000  
0000 0000 0100 0000 0040 0000 0000 0000  
0000 0000 0000 0000 0040 0000 0000 0000  
0500 0000 0500 0000 0500 0000 0000 0000  
5f5f 7465 7874 0000 0000 0000 0000 0000  
5f5f 5445 5854 0000 0000 0000 0000 0000
```

- L'assembler converte il codice assembly in codice macchina
- Il linker aggiungerà le librerie necessarie
- Il formato esatto dipende anche dal sistema operativo utilizzato



# Eseguire il codice

## Dal codice macchina all'esecuzione

- Il codice compilato è una forma **statica** del nostro programma
- Il programma deve ora essere eseguito
- Abbiamo convertito il codice C in codice macchina...
- ...ma come fa il processore a eseguire le istruzioni?
- Dove sono memorizzate le istruzioni?
- Come facciamo a interagire con lo schermo?

# Architettura del calcolatore

# Struttura di base del calcolatore

## E l'architettura di Von Neumann

Nella sua forma “di base” un computer può essere astratto in 4 componenti

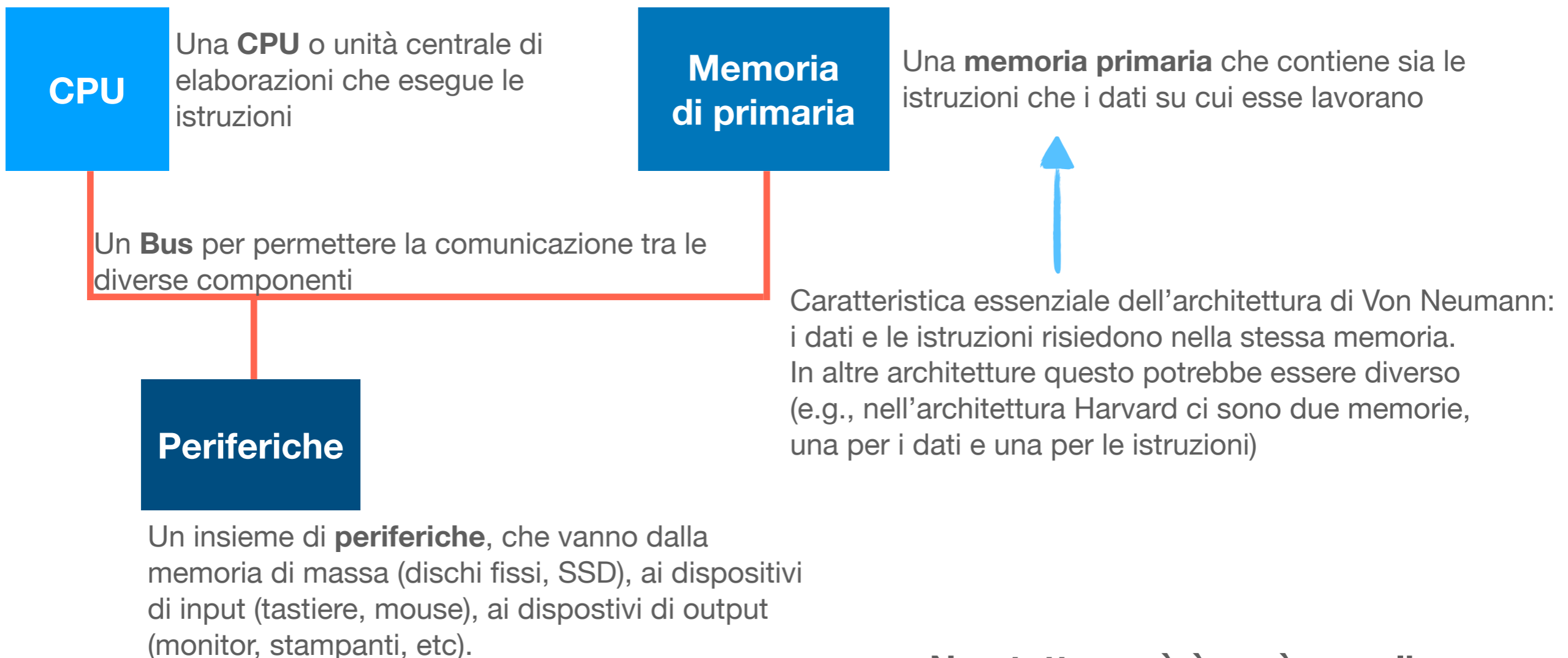

**Non tutto però è così semplice...**

# Struttura di base del calcolatore

## E l'architettura di Von Neumann

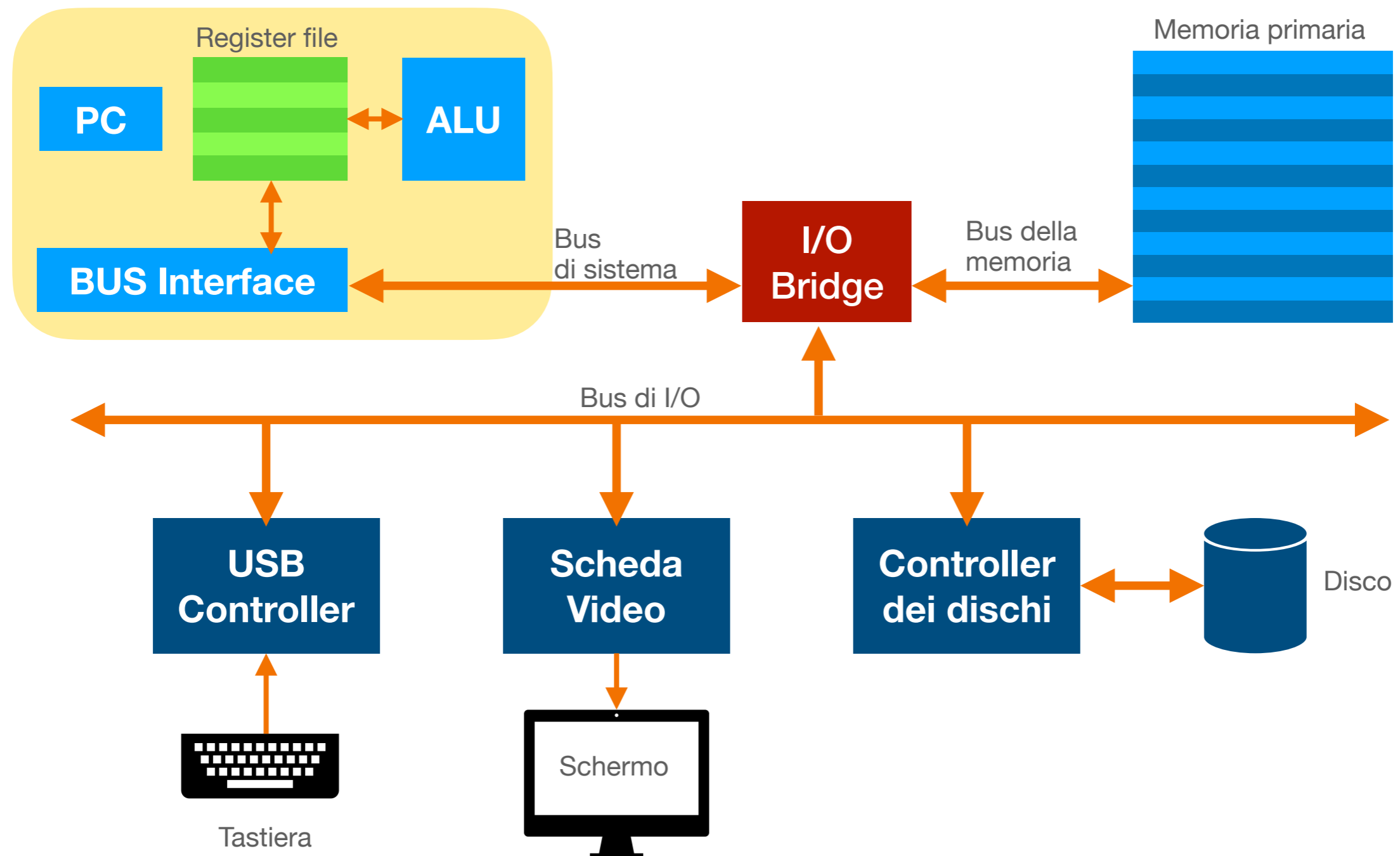

# Dispositivi di I/O

- Permettono di comunicare con l'utente o con altri dispositivi
- Ci sono periferiche di input: mouse, tastiera, ...
- Periferiche di output: schermo, stampante, ...
- Memorie di massa
  - Utilizzate per memorizzare l'informazione a lungo termine (anche a dispositivo spento), dato che la memoria principale è solitamente volatile
  - Generalmente lettura e scrittura sono più lente della memoria principale
  - Possono essere distinte in accesso sequenziale (tutti i dati devono essere letti in sequenza) e accesso casuale (possiamo scegliere a quale dato accedere direttamente)

# Dispositivi di storage

## Alcuni esempi



### Hard disk

Informazioni memorizzate nelle cariche magnetiche di piatti che girano a migliaia di giri al minuto.  
Capienza fino ad alcuni TB



### Dischi a stato solido

Nessuna parte mobile, generalmente molto più veloci dei dischi magnetici, che stanno rimpiazzando.  
Generalmente di capienza inferiore ai dischi magnetici.

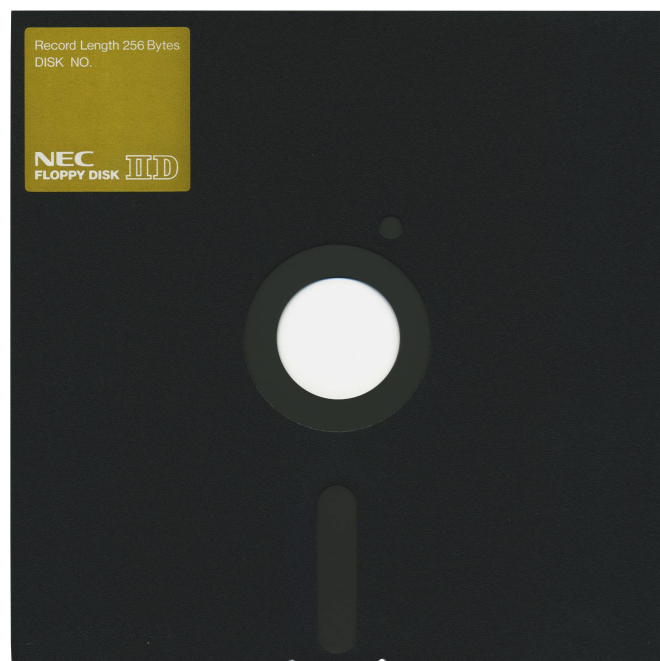

### Floppy Disk

Ormai obsoleti, capienza fino a oltre 1MB

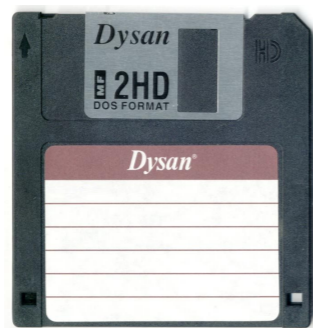

### Dischi ottici

Capienza da alcune centinaia di MB a decine di GB

# La memoria principale

Indirizzi di memoria

Contenuto della  
memoria

123	0009
0	0008
22	0007
46	0006
78	0005
25	0004
-23	0003
-124	0002
0	0001
19	0000

La memoria è organizzata in modo lineare

Ogni locazione di memoria è dotata di un indirizzo e contiene un valore

È possibile per il processore leggere e scrivere valori ad un dato indirizzo

La memoria contiene, nell'architettura di Von Neumann sia il codice del programma che i dati su cui il programma lavora

# LA CPU

## Ciclo di fetch-decode-execute

- È la CPU che esegue le istruzioni
- Effettua ripetutamente tre operazioni
  - **Fetch:** recupero della prossima istruzione da eseguire
  - **Decode:** decodifica dell'istruzione recuperata
  - **Execute:** esecuzione dell'istruzione decodificata
- Vediamo un esempio semplificato di come funzionano queste operazioni





# Fetch

## Ottenere una istruzione

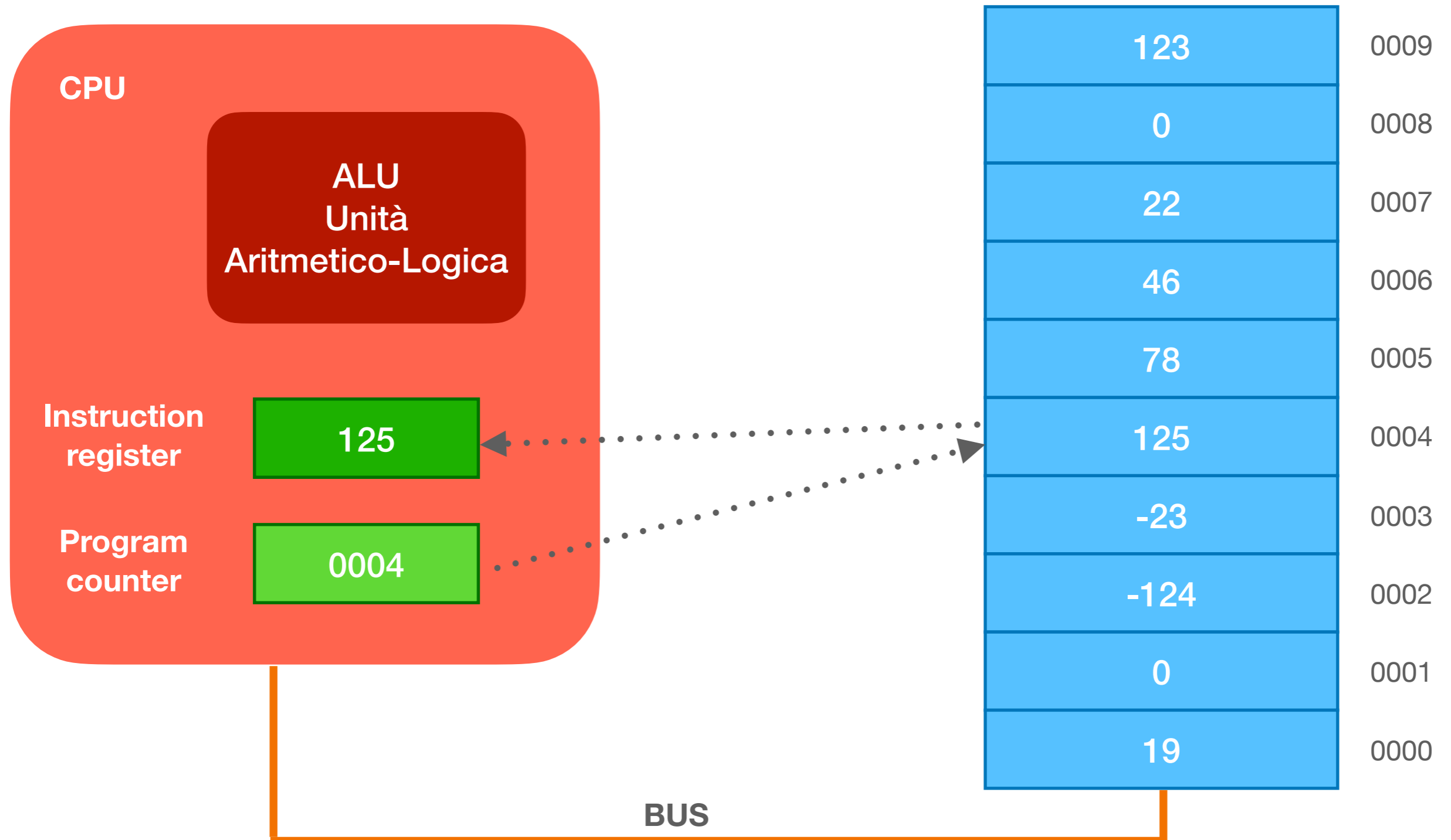

# Fetch

## Ottenere una istruzione

- Il **program counter** contiene l'indirizzo della prossima istruzione da eseguire
- L'istruzione da eseguire viene ottenuta dalla memoria...
- ...e salvata nell'**instruction register**
- È ora necessario decodificare l'istruzione nella fase di **decode** per “attivare” le parti del processore che possono effettivamente eseguirla (e recuperare i dati su cui l'istruzione deve agire)

# Decode

## Cosa chiede l'istruzione?

- Il valore “125” salvato nell'istruzione register deve essere interpretato come istruzione
- Potrebbe significare, per fare un esempio, che è necessario sommare 2 al valore contenuto nella locazione di memoria 5 e salvare il contenuto nella stessa locazione di memoria
- Ovviamente il significato dipende dall'architettura del processore!
- Siamo ora pronti a eseguire l'operazione richiesta

# Execute

## Eseguire l'operazione

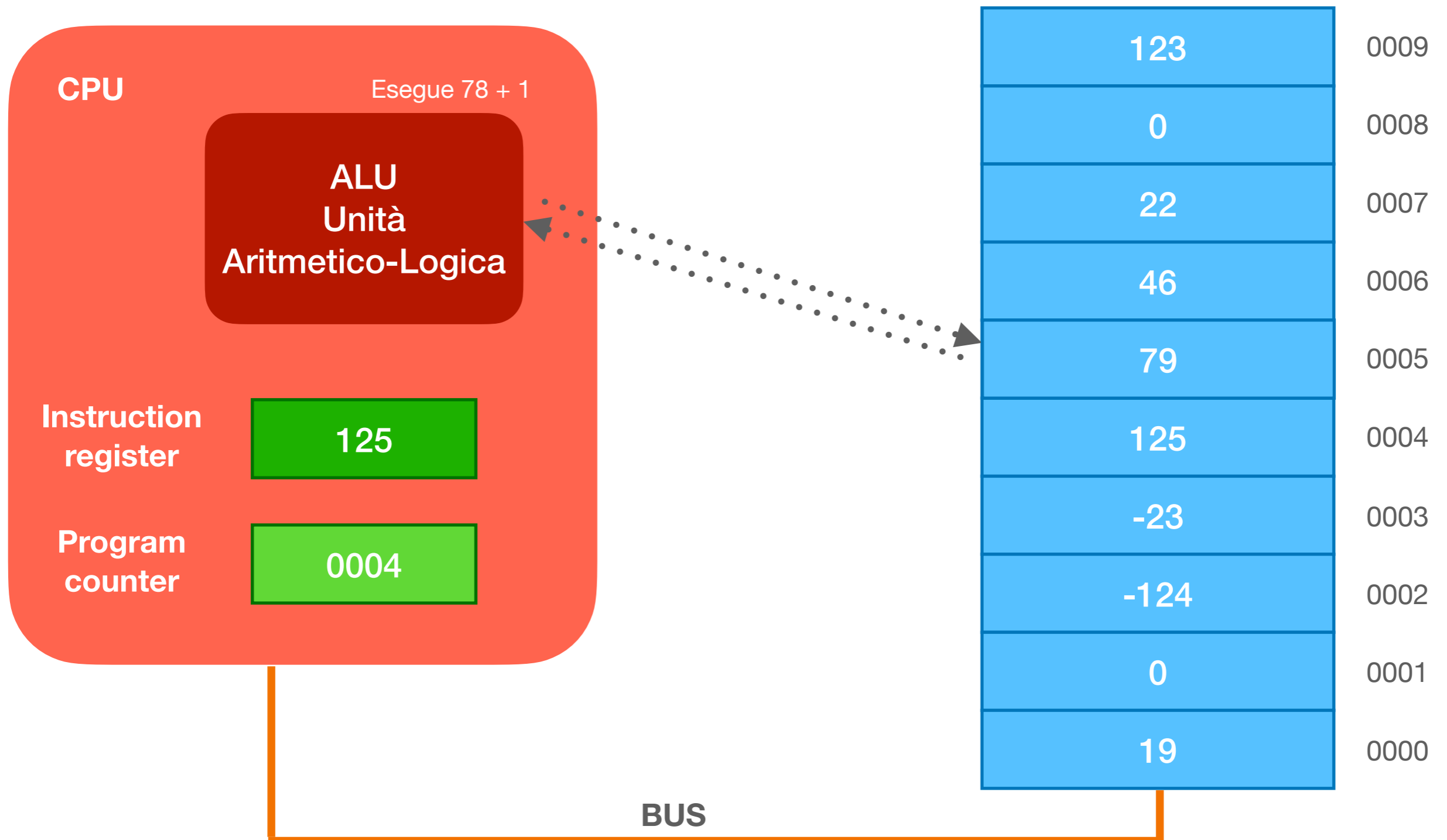

# Pronti a ripetere il ciclo?

## Passare all'istruzione successiva

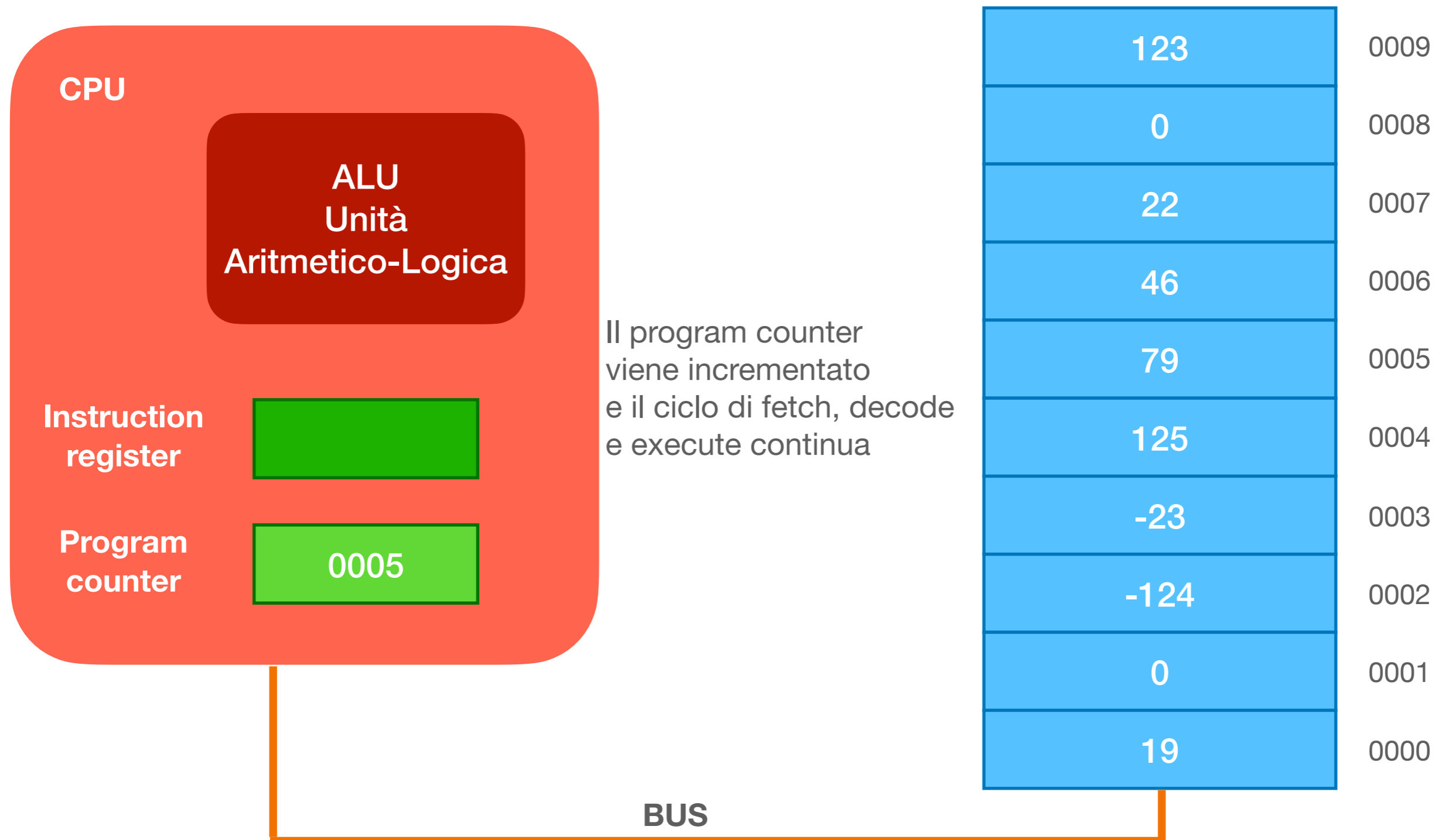

# Sistemi operativi

# Molti livelli di astrazione

## Dalle applicazioni all'hardware

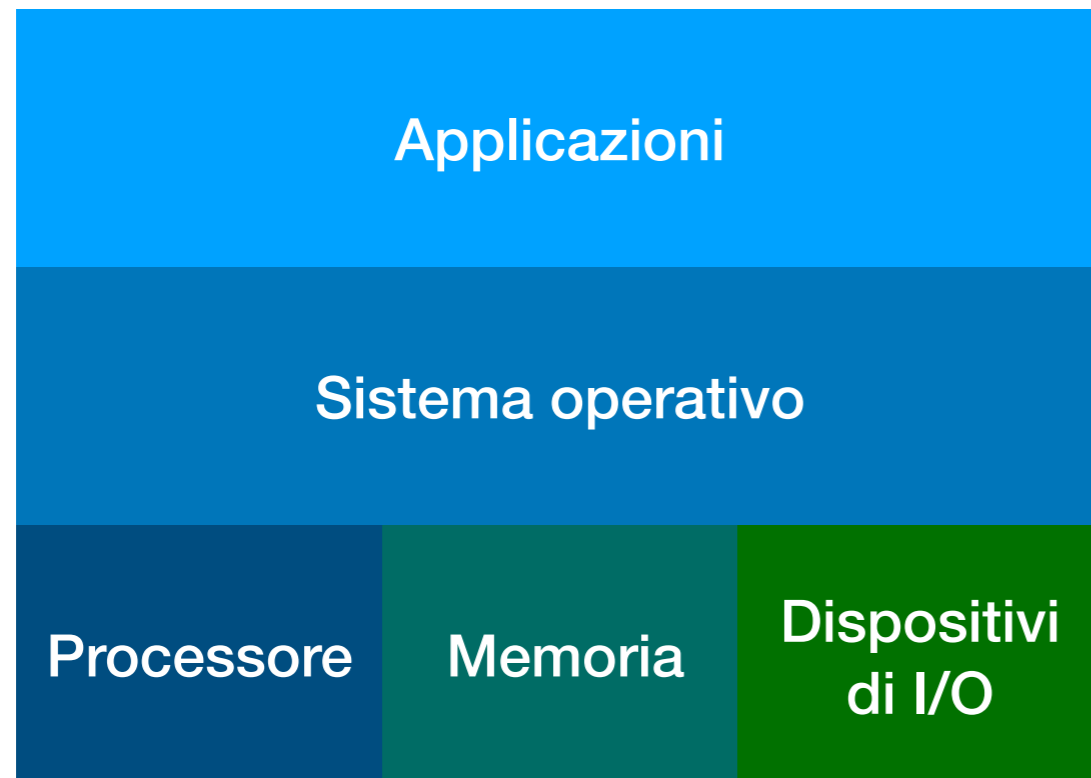

Codice scritto fino a questo momento

Fornisce una interfaccia  
tra le applicazioni e l'hardware

L'hardware che, con una certa approssimazione,  
possiamo dividere in tre categorie

# I File

## Astrazione dello storage

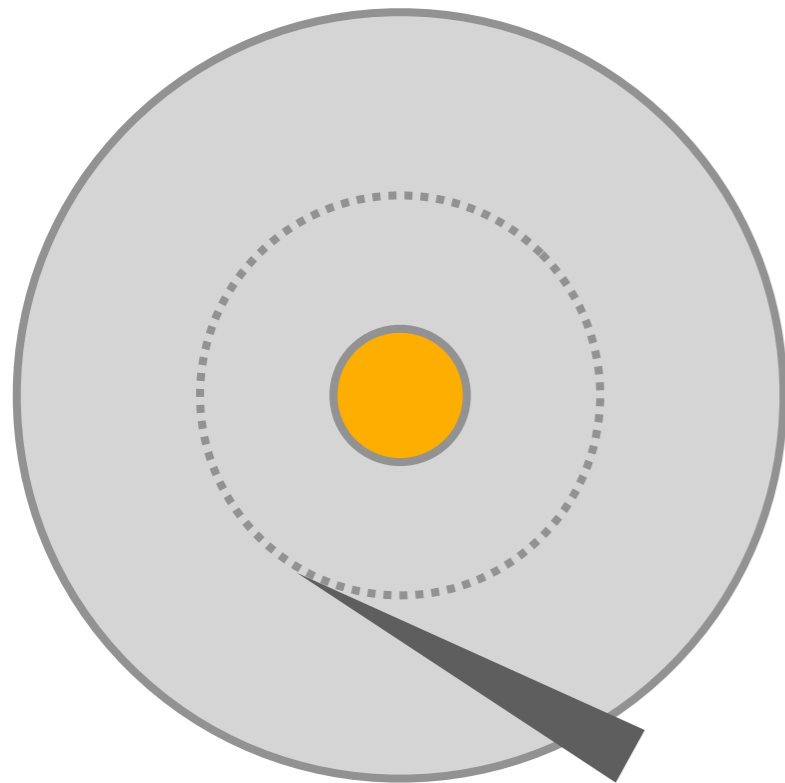

Piatto di un disco fisso

Le informazioni sono salvate su tracce concentriche

Per sapere come accedere dobbiamo sapere che traccia e in che punto della traccia leggere\*

**Come sono salvati realmente i dati**

Il sistema operativo si occupa di fare questa conversione

Ma i file potrebbero anche essere su

- Disco a stato solido
- DVD
- In rete su un altro computer
- ...

ciao\_mondo.txt

“Ciao mondo”

**Quello che vede la nostra applicazione**

\*stiamo facendo molte semplificazioni



# Memoria virtuale

## Astrazione della memoria

Abbiamo più di un programma in esecuzione nello stesso momento

Come fanno programmi diversi a non “pestarsi i piedi”, leggendo ognuno della memoria dell’altro?

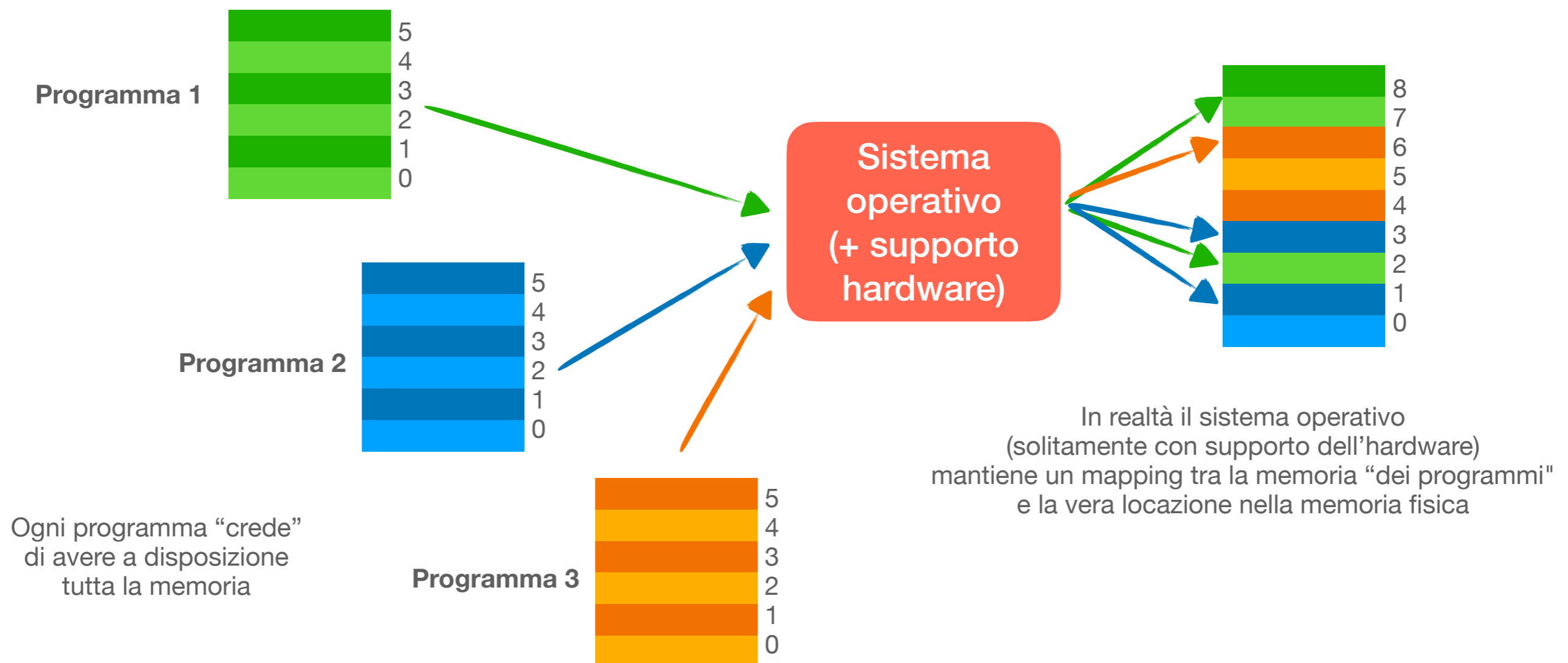

# Processi

## E astrazione della CPU

Abbiamo più di un programma in esecuzione nello stesso momento

Come fanno tutti i programmi a eseguire in contemporanea se il processore è uno solo?

Che programma sta usando la CPU?

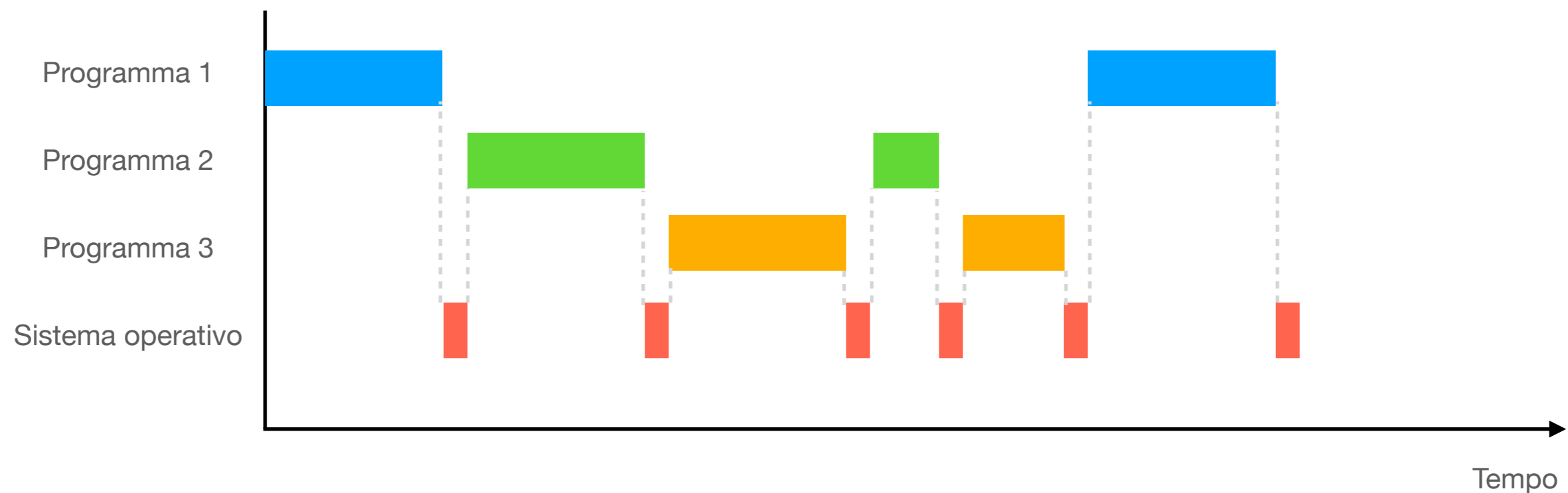

Solo un programma in esecuzione, è il sistema operativo che “cambia” tra un programma e l’altro

Se questo “cambio” è abbastanza veloce abbiamo l’illusione che tutti i programmi eseguano contemporaneamente

# Altre funzionalità del sistema operativo

## Caricare i programmi, controllo degli accessi...

- Il sistema operativo fornisce anche molte altre funzionalità:
  - Permette di caricare un programma in memoria, e farne partire l'esecuzione
  - Controlla gli accessi alle risorse permettendo di gestire utenti multipli con privilegi diversi
  - ...

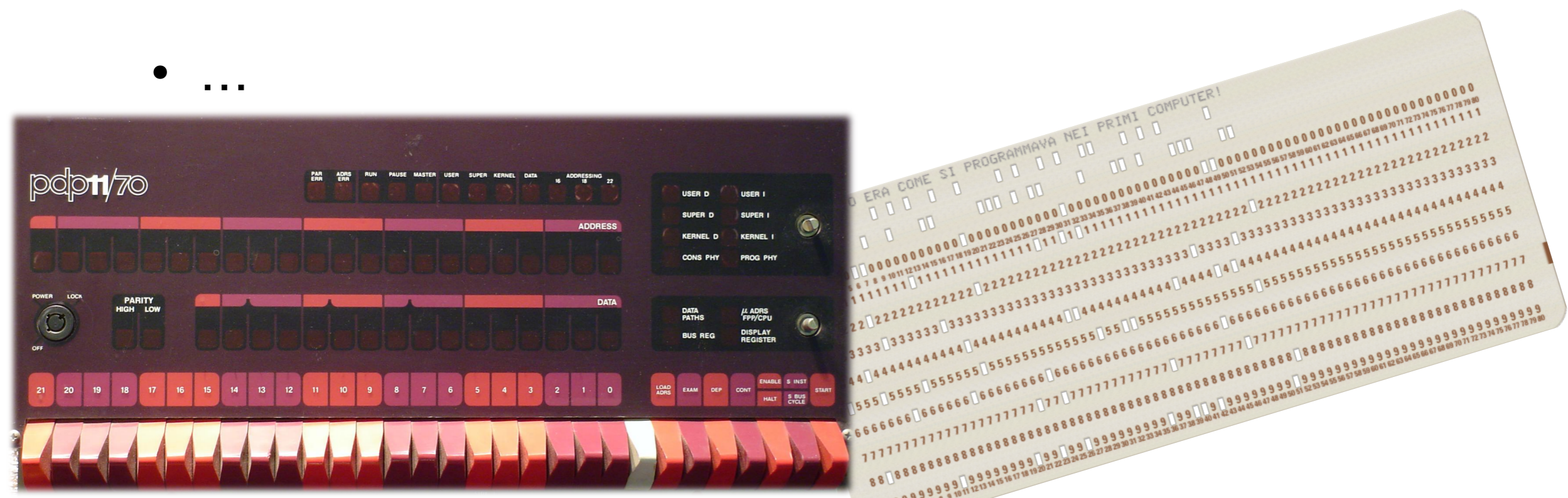

# Struttura del corso

# Struttura del corso

## Architettura dei calcolatori

- Porte logiche
- Rappresentazione di numeri
- Logica combinatoria logica sequenziale
- L'unità aritmetico-logica
- Struttura di controllo e codice macchina
- Assembly per ARM

# Struttura del corso

## Sistemi operativi

- Funzionalità e storia dei sistemi operativi
- Unix e l'uso dell'ambiente Unix
- Processi e scheduling
- Memoria virtuale
- Filesystems
- Creazione e gestione di processi in C

# Struttura del corso

## Concorrenza

- Comunicazione tra processi
- Segnali
- Thread vs processi
- Mutex e semafori
- Problemi della programmazione concorrente
- Creazione di thread in C

# Struttura del corso

## Reti di calcolatori

- Stack di rete
- Ethernet
- IP
- TCP e UDP
- Tutto quello che stiamo ignorando (e perché è importante)



# Struttura del corso

## Argomenti avanzati

- *I seguenti argomenti verranno trattati in modo introduttivo e limitatamente ai vincoli di tempo del corso*
- Cache, pipelining, esecuzione out-of-order e jump prediction: come fanno i processori recenti a essere veloci
- Istruzioni vettoriali
- Oltre il singolo processore: tassonomia dei sistemi multiprocessore
- Programmazione su GPU: sfruttare il parallelismo dei processori grafici moderni

# Algebra di Boole e porte logiche

# Algebra di Boole

## Una brevissima introduzione

- Invece di avere come valori i numeri interi o i numeri reali abbiamo solo due valori: 0 e 1 (o vero e falso)
- Abbiamo tre principali operazioni
  - AND o prodotto logico, indicato come  $\wedge$
  - OR o somma logica, indicato come  $\vee$
  - NOT o negazione/complementazione, indicato come  $\neg$
- Vediamo la semantica delle diverse operazioni introducendo le porte logiche

# Cosa sono le porte logiche?

## I mattoni con cui costruire un computer

- Una porta logica è un'astrazione che facciamo rispetto ai dispositivi fisici
- Possiamo implementare porte logiche usando transistor, relays, condutture, ingranaggi, etc.
- Una porta logica prende in input uno o più valori Booleani (0 o 1) e ritorna uno o più valori Booleani
- Le implementazioni fisiche delle porte logiche hanno molte più complicazioni (e.g., cosa succede se l'input o l'output non sono interpretabili come zero o uno? Quanto tempo ci mette una porta a produrre l'output, etc)

# Porte logiche

## Buffer e Not

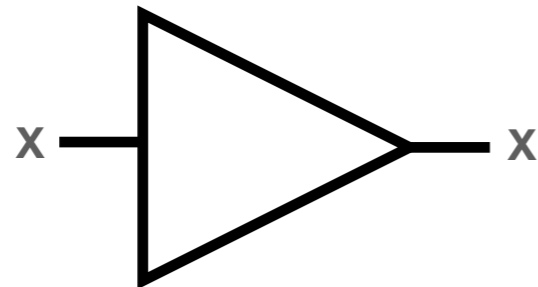

### Buffer

Rappresenta la funzione identità

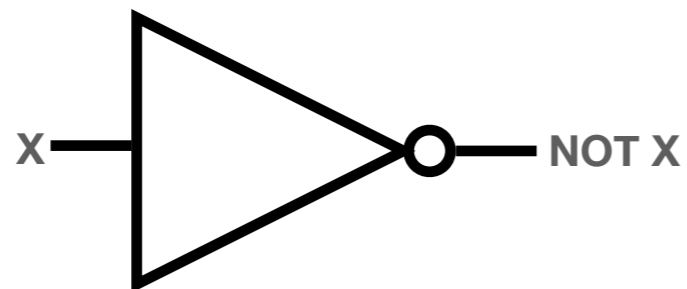

### NOT/Inverter

Inverte il valore ricevuto in input

Tabella di verità  
per ognuna delle combinazioni di  
input è indicato l'output



Input	Output
X	X
0	0
1	1

Input	Output
X	NOT X
0	1
1	0

# Porte logiche

## And e Or

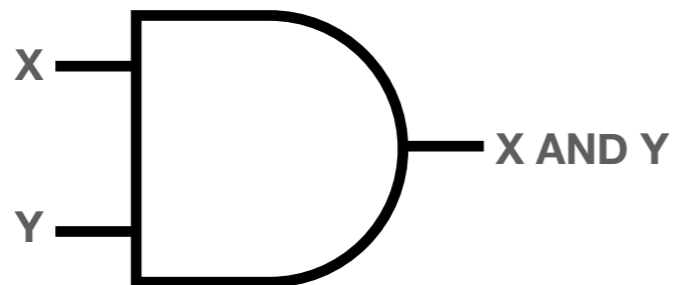

### AND

Restituisce 1 solo quando entrambi gli input sono 1

Input		Output
X	Y	X AND Y
0	0	0
0	1	0
1	0	0
1	1	1

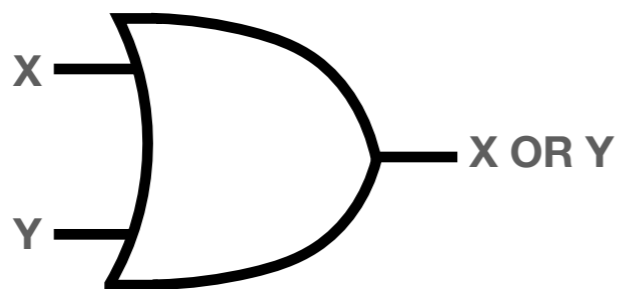

### OR

Restituisce 1 quando almeno uno degli input ha valore 1

Input		Output
X	Y	X OR Y
0	0	0
0	1	1
1	0	1
1	1	1

# Porte logiche

## Nand e Nor

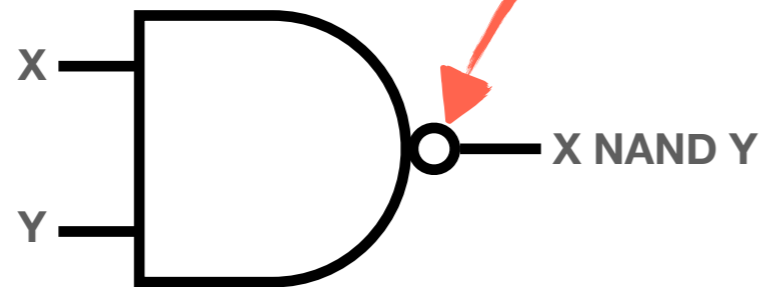

### NAND

Inverte il valore ritornato da una porta AND. Ha output 0 solo quando entrambi gli input hanno valore 1

Input		Output
X	Y	X NAND Y
0	0	1
0	1	1
1	0	1
1	1	0

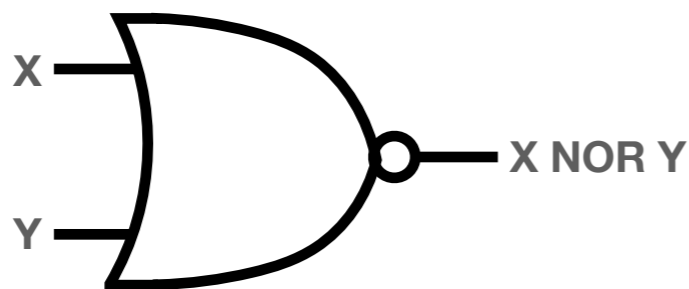

### NOR

Inverte il valore ritornato da una porta OR. Ha output 0 solo quando entrambi gli input hanno valore 1

Input		Output
X	Y	X NOR Y
0	0	1
0	1	0
1	0	0
1	1	0

# Porte logiche

## Xor e Xnor

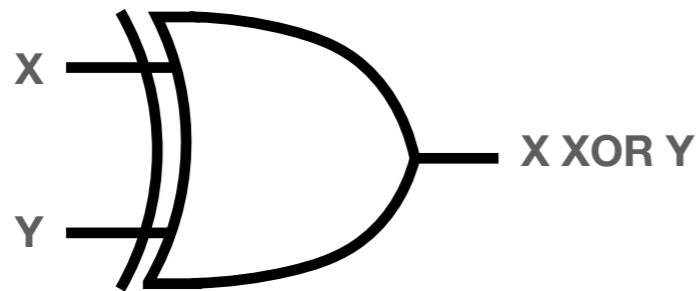

### XOR (OR Esclusivo)

L'output è 1 solamente quando *esattamente* uno degli input ha valore 1

Input		Output
X	Y	X XOR Y
0	0	0
0	1	1
1	0	1
1	1	0

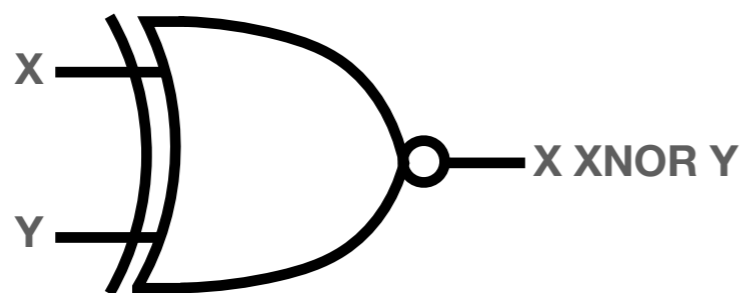

### XNOR

L'output è 0 solamente quando *esattamente* uno degli input ha valore 1 (l'inverso della porta XOR)

Input		Output
X	Y	X XNOR Y
0	0	1
0	1	0
1	0	0
1	1	1



# Porte logiche universali

## Ci servono davvero tutte le porte logiche?

- Ci si potrebbe chiedere quali porte logiche siano essenziali e quali siano ricostruibili come combinazioni di altre porte logiche
- Sia NAND che NOR sono **universali**, ovvero basta poter implementare un tipo di porta tra NAND o NOR per ricostruire tutte le altre porte logiche
- Mostriamo come ricostruire tutte le porte logiche a partire da NAND

# Tutte le porte logiche da NAND

## NOT, Buffer e AND

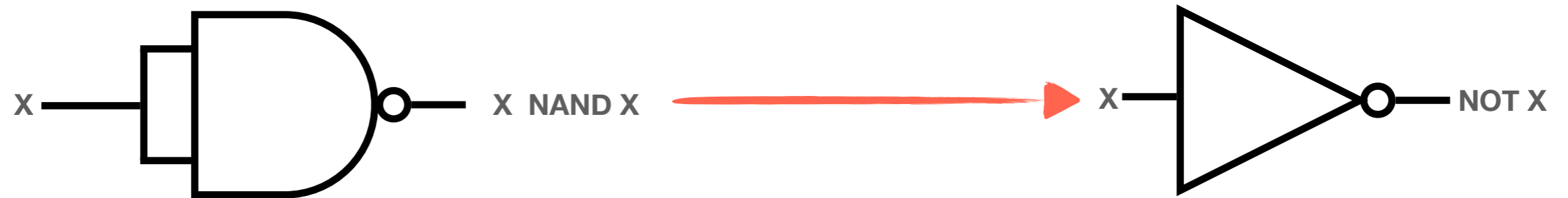

# Tutte le porte logiche da NAND

## Or e leggi di De Morgan



Questa conversione ci porta a una delle leggi importanti per semplificare insiemi di porte logiche: le **Leggi di De Morgan**

In pratica queste leggi di De Morgan ci dicono che possiamo “portare dentro” la negazione invertendo l’operazione. Ovvero, AND diventa OR e OR diventa AND:

$$\neg(x \wedge y) = \neg x \vee \neg y$$

$$\neg(x \vee y) = \neg x \wedge \neg y$$

# Esercizi

## Per prendere la mano

- Abbiamo visto come possiamo usare la porta NAND per costruire ogni altra porta logica...
- ...provate con la porta NOR!
- Abbiamo visto porte con uno o due input. Possiamo combinarle per formare porte con tre input. Per esempio per calcolare  $(x \vee y) \wedge z$ 
  - Graficamente come rappresentiamo quella formula?
  - Quale è la sua tabella di verità?

# Combinare porte logiche

## Un esempio

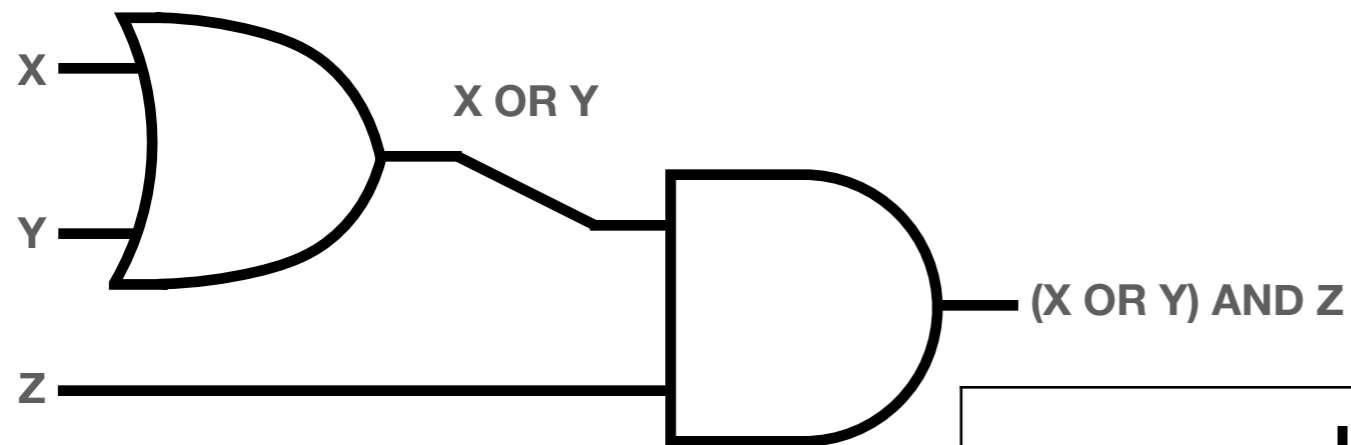

Il numero di righe della tabella per  $n$  input è  $2^n$  (ogni nuovo input raddoppia le configurazioni possibili)

Input			Output	
X	Y	Z	X OR Y	(X OR Y) AND Z
0	0	0	0	0
0	0	1	0	0
0	1	0	1	0
0	1	1	1	1
1	0	0	1	0
1	0	1	1	1
1	1	0	1	0
1	1	1	1	1

**Materiale aggiuntivo**

# Algebra di Boole

## proprietà delle algebre di Boole

- $x \wedge 0 = 0$  esistenza di un minimo
- $x \vee 1 = 1$  esistenza di un massimo
- $x \wedge y = y \wedge x$  commutatività dell'AND
- $x \vee y = y \vee x$  commutatività dell'OR
- $(x \wedge y) \wedge z = x \wedge (y \wedge z)$  associatività dell'AND
- $(x \vee y) \vee z = x \vee (y \vee z)$  associatività dell'OR

# Algebra di Boole

## proprietà delle algebre di Boole

- $x \wedge x = x$  idempotenza dell'AND
- $x \vee x = x$  idempotenza dell'OR
- $x \wedge (y \vee z) = (x \wedge y) \vee (x \wedge z)$  proprietà distributiva
- $x \vee (y \wedge z) = (x \vee y) \wedge (x \vee z)$  proprietà distributiva
- $x \wedge \neg x = 0$  e  $x \vee \neg x = 1$  esistenza di un complemento
- $x \vee (x \wedge y) = x$  e  $x \wedge (x \vee y) = x$  assorbimento