

اسلام

- Islam, IV forma verbo *aslama*, indica letteralmente una “volontaria accettazione e sottomissione alla volontà di Dio”.
- Arkan al-Islam 5
- Professione di fede (shahada), preghiera (salat); elemosina (zakat); digiuno mese di Ramadan (sawm); pellegrinaggio (hajj)

Shahada









Solleva le mani all'altezza delle orecchie e di' con tono moderato: Allah – Akbar



Metti la mano destra sopra la sinistra sul tuo ombelico (se sei donna, sul petto) e tieni gli occhi fissi nel posto in cui ti trovi. Recita preghiera di apertura:

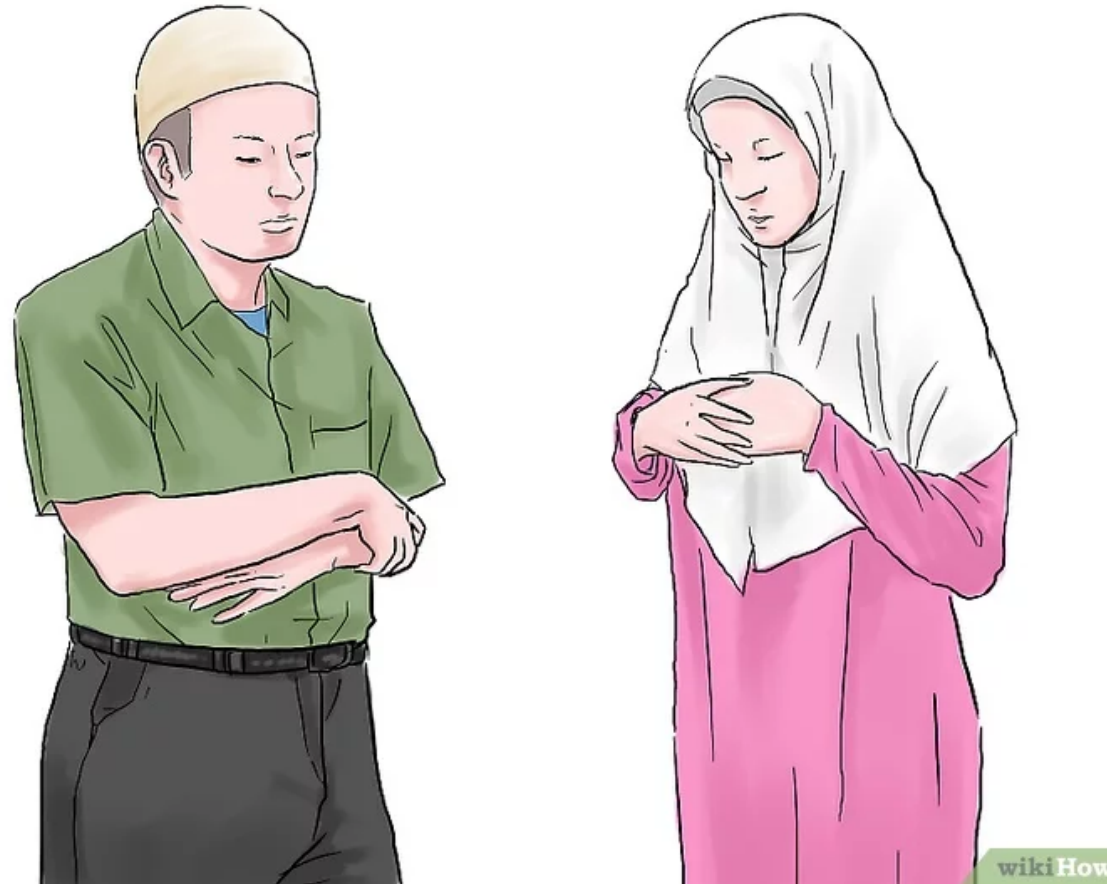

Inchinati, ripeti "Allah - Akbar".. La schiena e la testa devono formare un angolo di 90 gradi con le gambe. Questa posizione è chiamata "ruku'"



torna in piedi (sollevati dal ruku). E alza le tue mani all'altezza delle orecchie e recita:



appoggia la testa, le ginocchia e le mani sul pavimento. Questa è la posizione chiamata "sajdah»



siediti sulle ginocchia. Appoggia il piede sinistro, dall'avampiede al tallone, sul pavimento. Metti le mani sulle ginocchia. Recita: Dio perdonami

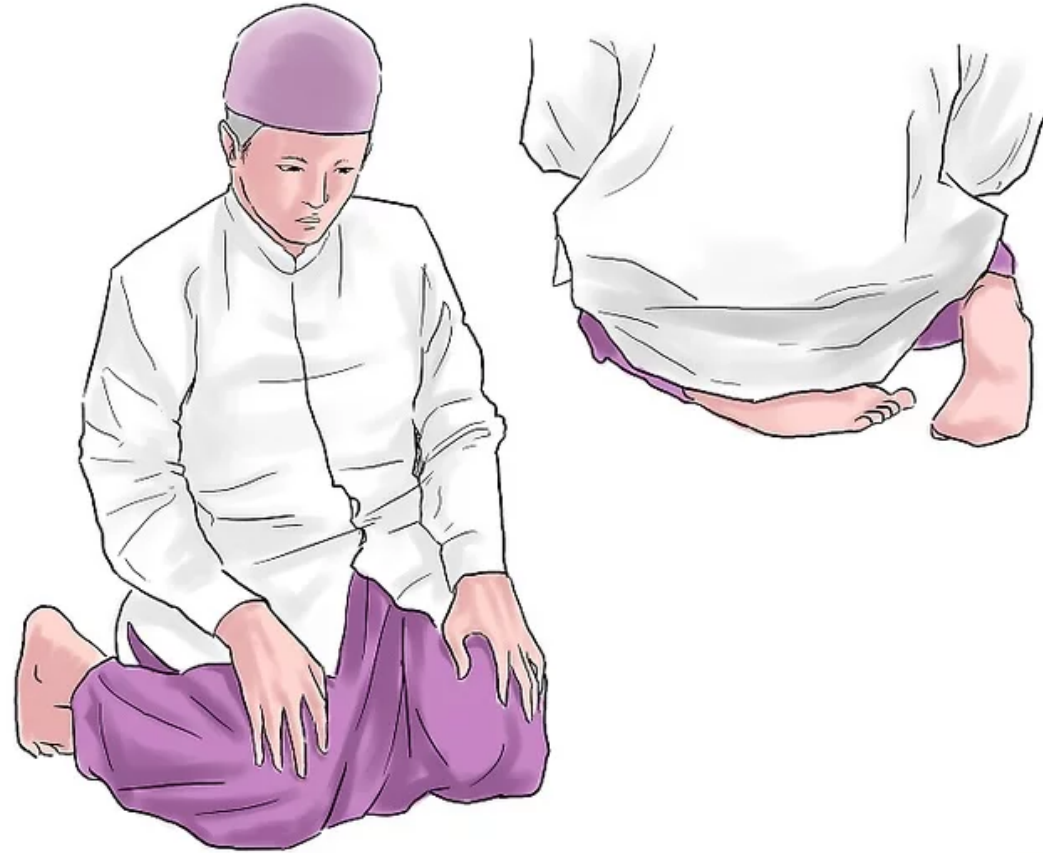

sollevati dalla sajdah. Alzati e ripeti: "Allah - Akbar". Hai completato un rakat



Termina le preghiere con il saluto a destra e a sinistra: al-salam alaykum...

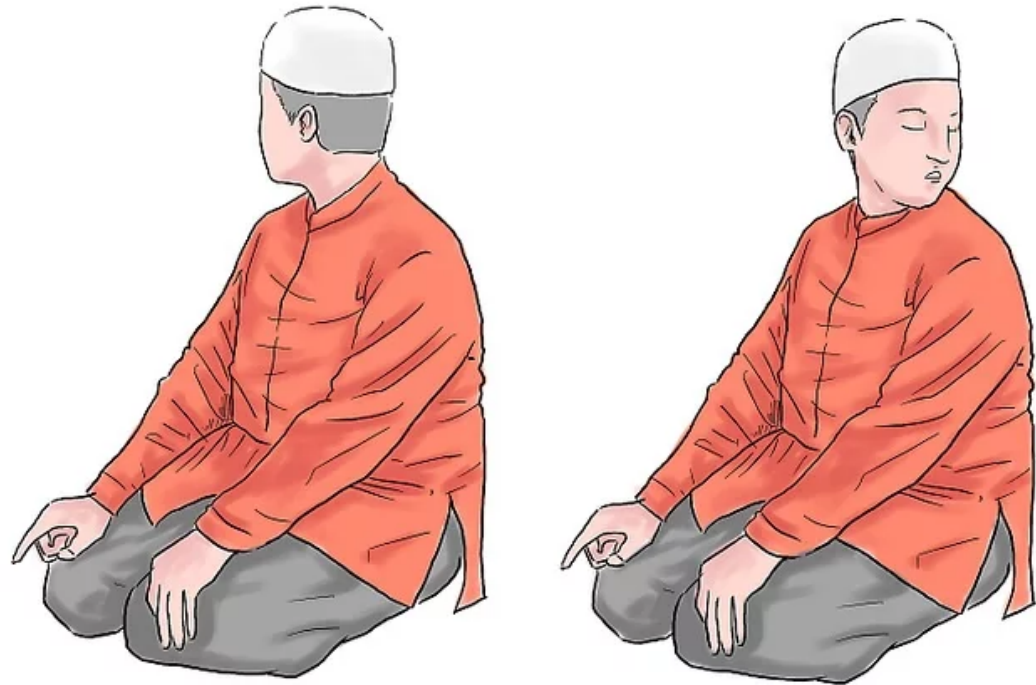

mesi (lunari) sono

- [Muhàrram](#) - محرم di 30 giorni.
- [Sàfar](#) - صفر di 29 giorni.
- [Rabī' al-àwwal](#) - ربيع الأول di 30 giorni.
- [Rabī' al-thānī](#) - ربيع الثاني di 29 giorni.
- [Jumādā al-àwwal](#) - جمادى الأولى di 30 giorni.
- [Jumādā al-thāniyya](#) o Jumāda al-akhīra - جمادى الثانية di 29 giorni.
- [Ràjab](#) - رجب di 30 giorni.
- [Sha'bān](#) - شعبان di 29 giorni.
- [Ramadān](#) - رمضان di 30 giorni.
- [Shawwāl](#) - شوال di 29 giorni.
- [Dhū l-qa'da](#) - ذو القعدة di 30 giorni.
- [Dhū l-hijja](#) - ذو الحجة di 29 giorni (30 negli anni "bisestili").

Hajj Pellegrinaggio

- il credente deve formulare la *niyya* (intenzione), poi deve porsi in condizione di *ihram* (sacralizzazione)
- Il primo giorno il fedele fa il giro della ka'ba 7 volte in senso antiorario, i pellegrini baciano la Pietra nera (anche se non tutti riescono viste le folle), preghiera e poi settuplica corsa tra le ex colline di Safa e Marwa e sosta alla fonte di Zamzam.
- Il secondo giorno: Spostamento dalla Mecca in direzione di Mina, a sud della Città Santa. La notte viene trascorsa dal pellegrino qui o nella pianura di 'Arafat.
- 3 giorno Stazione (*wuqūf*) di 'Arafāt, dove sorge la collinetta del Jabal al-Rahma (il Monte della Misericordia), luogo d'eccellenza per la sosta che si interrompe con la *ifāda*, repentina messa in movimento verso Muzdalifa e adempiere la salat del tramonto e della sera.

- IV giorno: Giorno del sacrificio, grande festa per il mondo musulmano a Mina In questa occasione viene immolata a Dio una vittima animale ;
- Lancio sassolini contro una delle tre steli (che rappresentano il diavolo)
- Rasatura - o accorciamento per le donne dei capelli e fine dello stato di purità rituale.
- Ritorno alla Mecca per un saluto alla Ka'ba ricoperta dalla sua nuova kiswa
- "Giorni della gioia" scambi di visite e pasti conviviali.



Grande Moschea di Mecca 1910



Grande Moschea di Mecca XXI sec.



Ka'ba

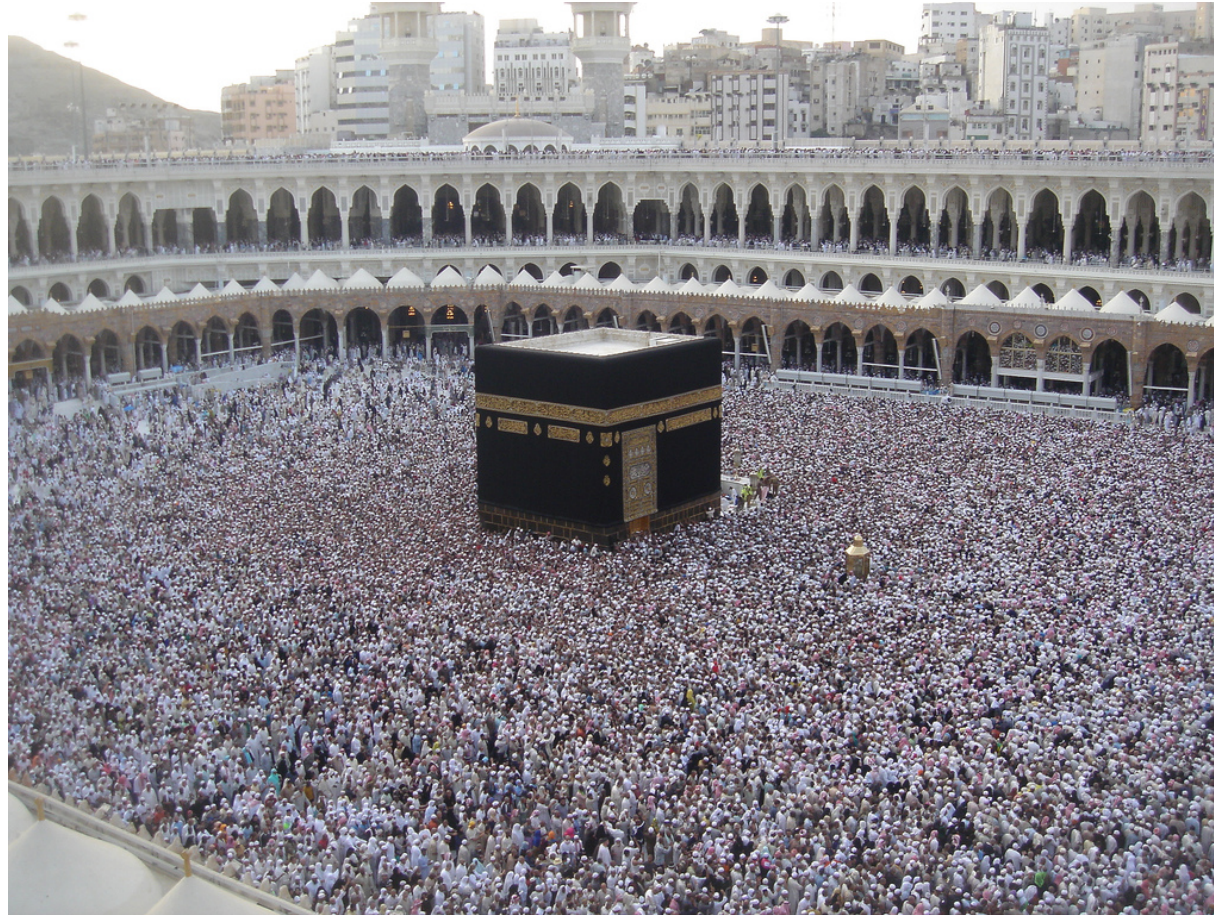

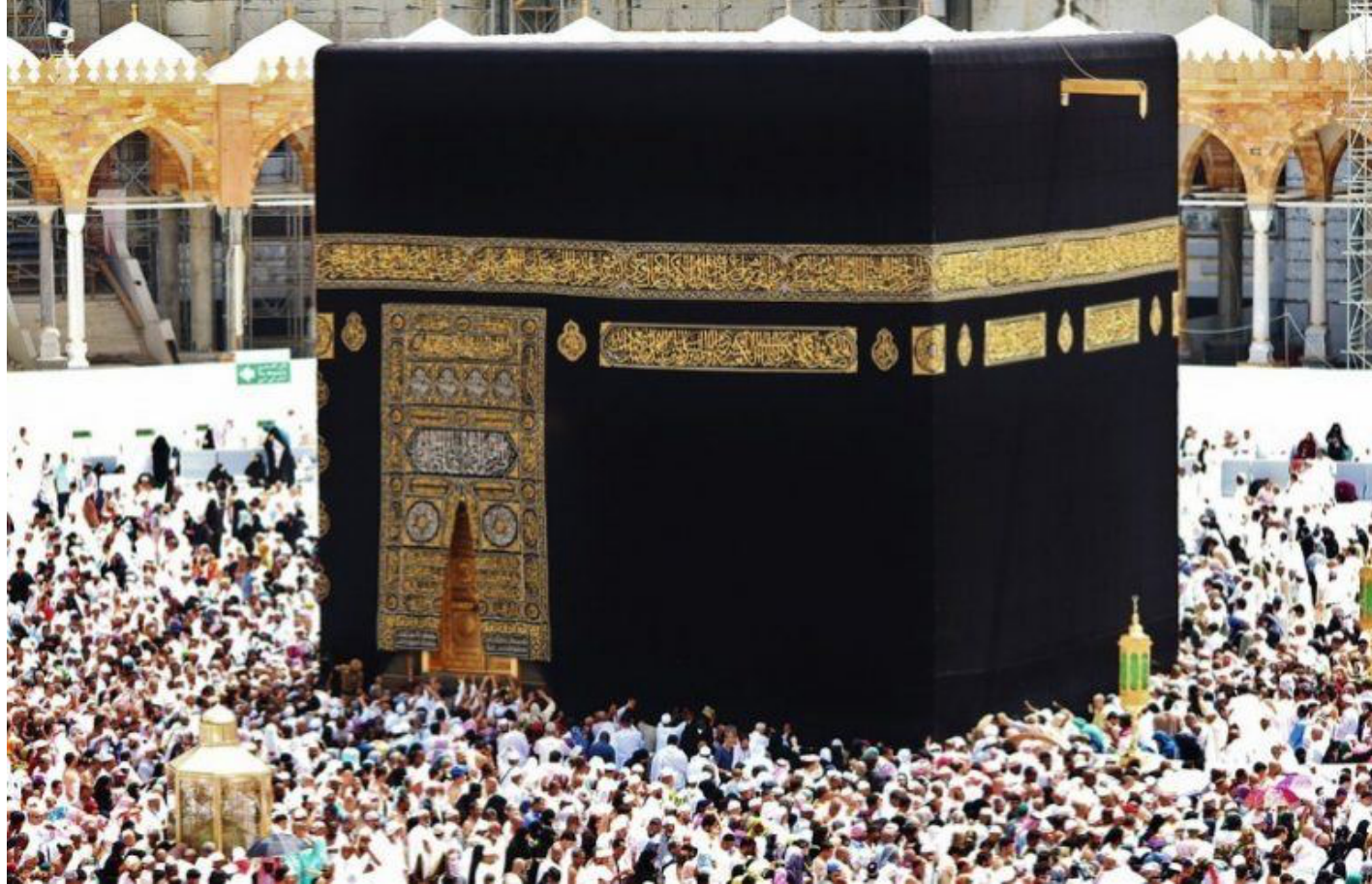

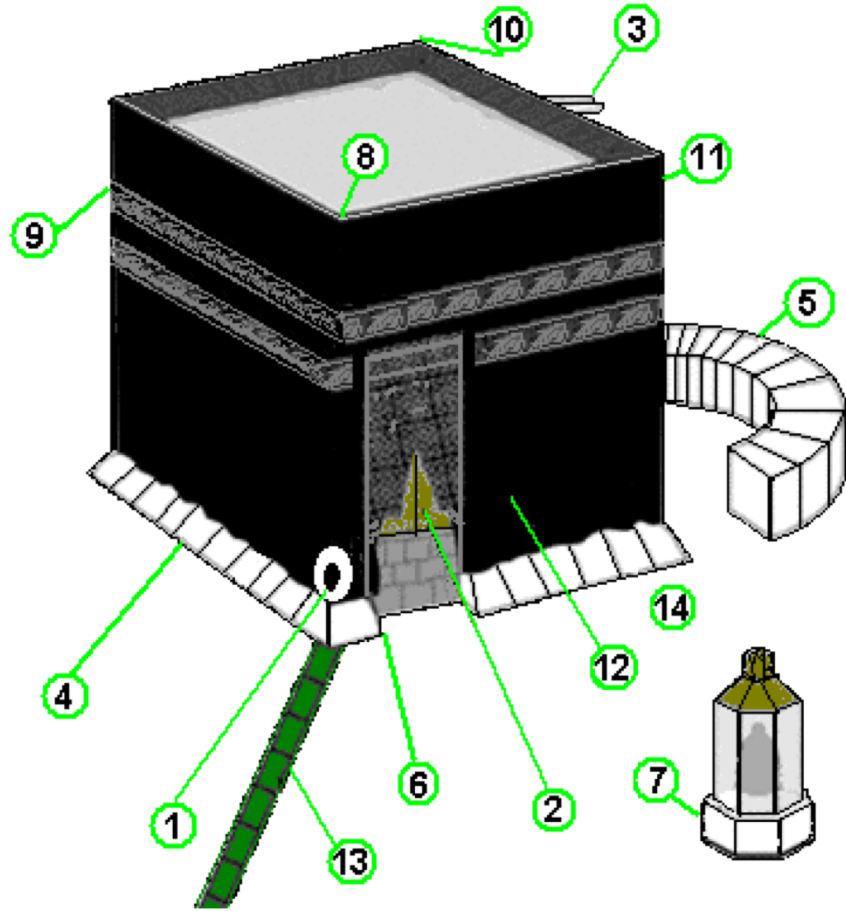

(1) [Pietra Nera](#); (2) porta della Ka'ba; (3) *mizāb*, gronda per l'acqua piovana; (4) base della Ka'ba; (5) *al-Hatīm*; (6) *al-Multazam*, muro posto tra l'ingresso alla Ka'ba e la Pietra Nera; (7) [Maqām Ibrāhīm](#), ossia la Stazione di Abramo; (8) angolo della Pietra Nera; (9) angolo dello Yemen; (10) angolo della Siria; (11) angolo dell'Iraq; (12) [Kiswah](#), telo che copre la Ka'ba; (13) striscia di marmo che segna l'inizio e la fine dei giri intorno all'edificio; (14) La stazione di Gabriele.

Pietra nera



La rihla (viaggio) di Ibn Jubayr (XI secolo)

La Pietra Nera benedetta è incastrata nell'angolo che guarda a levante, e non si sa di quanto vi s'interni: dicono che s'addentra nel muro due braccia. È larga due terzi di palmo e lunga uno più alcune dita. Consta di quattro pezzi collegati insieme, e si dice che sia il Carmata³⁷ che l'ha rotta – Dio lo maledica. – Essa è fasciata all'intorno con una lamina d'argento, il cui bianco splendente brilla sul nero lustro della pietra e sul suo lucido riflesso, e presenta a chi la guarda un aspetto meraviglioso che ferma gli sguardi. Quando si bacia questa pietra si sente una freschezza ed una morbidezza che delizia la bocca, sì che colui che v'appressa le labbra non vorrebbe più staccarle. Questo è uno dei favori speciali della divina Provvidenza, e basti il sapere che il Profeta – Dio lo benedica e lo conservi – disse che essa è la mano destra di Dio sulla terra. • Ci faccia Egli prospere col baciarla e col toccarla, e colla sua grazia conceda di arrivare ad essa chiunque ne arda di desiderio. — Nel pezzo sano della Pietra, che rimane dal lato destro di chi si presenta a baciarla, si vede una piccola macchia bianca, molto appariscente, che spicca come un neo su quella superficie benedetta. Su questo neo bianco esiste una tradizione che dice che il guardarlo rischiera la vista e chi si fa a baciare [la Pietra] deve baciarla nel punto del detto neo, per quanto gli riesce. •

La Moschea sacra è circondata da tre ordini di portici sopra tre file

Marwa



Safa



Entrata Zamzam



Sawm mese di Ramadan

- Ramadan mese sacro poiché la notte tra il 26 e 27 di ramadan è stata la notte layla al-qadr in cui Muhammad ha ricevuto il Corano (XCVIII,1-3)
- Inizia al tramonto, in passato c'erano dei testimoni che dichiaravano di aver visto la luna, ora viene calcolato astronomicamente, variazione a seconda del luogo (questo anno in Italia inizia il 2 aprile, finisce 2 maggio)
- Corano pone le basi nella sura II, 183-185
- 'id al-fitr grande festeggiamento per la fine del ramadan

festività musulmane

- 'id al-kabir nel mese di dhu l-hijja che corrisponde ai sacrifici che si fanno durante il hajj, si offre un animale e le carni vanno ai poveri.
- Non canonizzata ma festeggiata è il mawlid al-Nabi 12 rabi': la nascita del profeta

- 'Alim, plur. 'ulama: dotti
- persone autorizzate a interpretare l'Islam
- Sono coloro che definiscono come passare dal concetto espresso nel Corano all'applicazione pratica di quel principio
- I dotti però, nonostante tale funzione, non sono equiparabili ai sacerdoti cristiani
- I dotti sono solo più competenti in fatto di religione e teoricamente non hanno altri poteri.
- In pratica rivestono cariche importanti nella società islamica, quella di giudici, di esecutori delle pratiche che accompagnano momenti importanti della vita, nascita, matrimonio e morte.