

Задание 53. Употребите глаголы движения в нужной форме.

1. Обезьяны хорошо ... по деревьям.
2. Куда ты ходил? — Никуда. Просто ... по городу.
3. Антенна опять сломалась. Надо ... на крышу.
4. Сколько муравьёв ... по траве! Наверное, муравейник рядом.
5. Навстречу мне медленно ... какой-то человек.
6. Черепаха ... к воде.
7. Ребёнок ещё не ходит, он только ...
8. Капитан приказал матросу ... на мачту.
9. Никогда не ... по деревьям! Это очень опасно.
10. Петя, почему ты такой грязный! — Мы играли в индейцев и ... по песку.
11. Мой друг любит просто так ... по улицам.

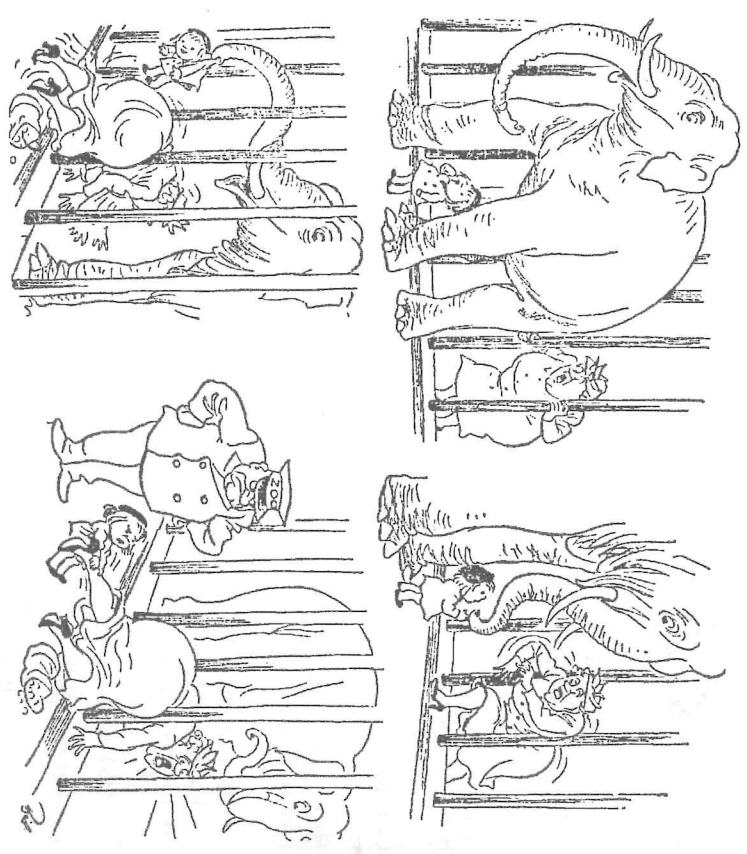

Придумайте рассказ по картинкам

1.3.2. Транзитивные глаголы

- ГНАТЬ — ГОНЯТЬ (кого?)
 КАТИТЬ (что?) — КАТАТЬ (кого? что?)
 ТАЩИТЬ — ТАСКАТЬ (кого? что?)

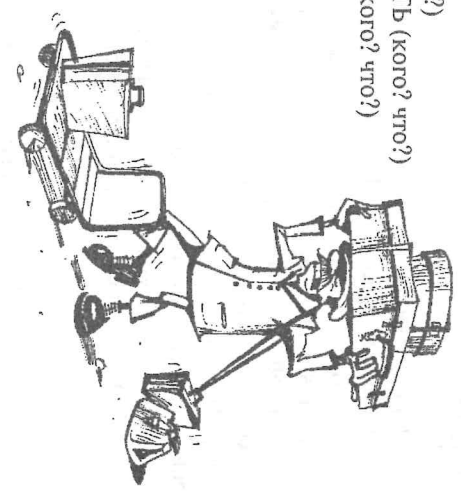

Модели:

- Пастух гонит стадо к реке.
 Два раза в день пастух гоняет стадо к реке.
 Женщина катит коляску с ребёнком.
 Зимой я каждый день катаю сына на санках.
 Носильщик тащит тяжёлый чемодан.
 Ты всегда таскаешь такие тяжёлые ящики?

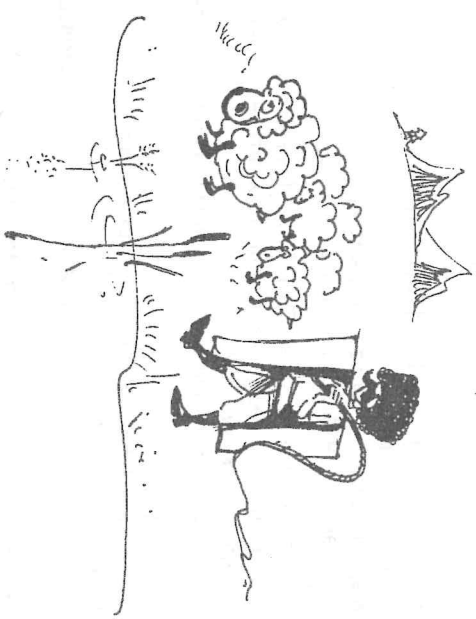

Если объект при глаголах *тащить* — *таскать* — живое существо, то эти глаголы **будут** иметь значение «заставлять кого-либо двигаться вместе с собой».
 — Куда ты меня тащишь? — Хочу показать тебе свою новую картинку.



Задание 54. Выберите один из глаголов в скобках и употребите его в нужной форме.

1. Старик (гнать, катить) коров в деревню. 2. Брат всегда (гонять, катать) меня на мотоцикле. 3. Куда ты (тащить, гнать) этот стол? 4. Мальчик идёт и (катить, тащить) велосипед. 5. Эта большая собака всегда (катать, гонять) мою кошку. 6. Зачем ты (тащить, гнать) Иру с собой в театр? Она терпеть не может классическую оперу. 7. Ямщики Не (гнать, катить) лошадей! Мне некуда больше спешить (русский романс). 8. Никогда не (катать, гонять) Петю на лодке! Он очень боится воды. 9. Нелзя (таскать, катать) кошек за хвост! Они этого не любят. 10. Пожалуйста, (катить, гнать) тележку осторожно. Она может упасть. 11. Зачем ты (катить, тащить) меня на эту лекцию? Она меня совсем не интересует.

1.4. Возвратные глаголы движения

(глаголы движения с *-ся*, сохраняющие значения движения)

НЕСТИСЬ — НОСИТЬСЯ
ГНАТЬСЯ — ГОНЯТЬСЯ
КАТИТЬСЯ — КАТАТЬСЯ
ТАЩИТЬСЯ — ТАСКАТЬСЯ

1. НЕСТИСЬ (куда? где?) — НОСИТЬСЯ (где?)
«Быстро бежать, двигаться»
— *Куда ты несёшься? — Опаздываю на занятия!*
Дети после занятий носились по школе.
2. ГНАТЬСЯ (за кем? за чем?) — ГОНЯТЬСЯ (за кем? за чем?)
«бежать за кем-либо, за чем-либо с целью догнать, настичь»
Бандит гонится за женщиной.
Любовь подобна удаче, она не любит, чтобы за ней гонялись.
3. КАТИТЬСЯ (где? куда?)
— «двигаться, вращаться» (об округлых предметах)
Мяч катится к воротам.
— «ехать, передвигаться» (о транспортных средствах, имеющих колёса)
Каретта медленно катилась по Невскому проспекту.
КАТАТЬСЯ (где? на чём?)
«ездить на чём-либо для удовольствия или развлечения»
Иван любит кататься на лыжах. Маша — на коньках, а я — на велосипеде.

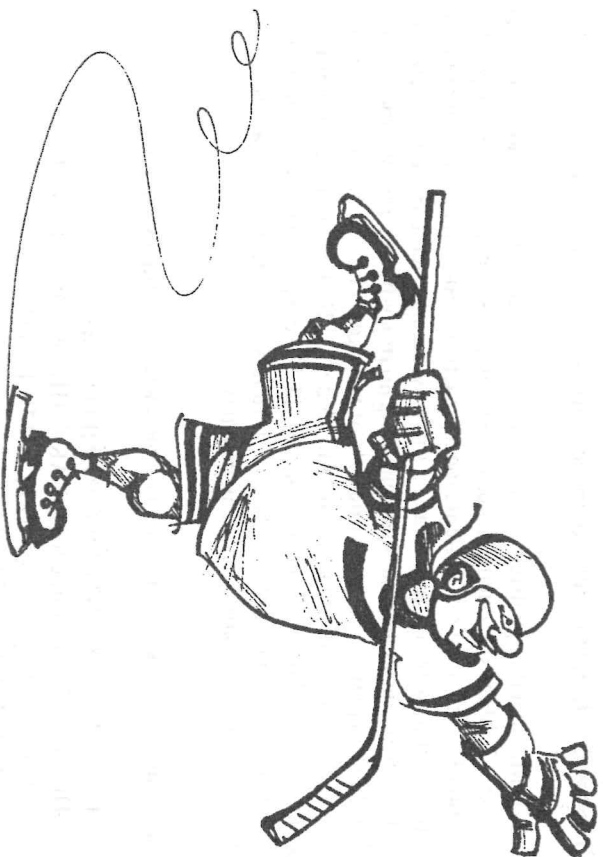

Задание 55. Проанализируйте значение возвратных глаголов движения.

1. Катится Колобок по дорожке, а навстречу ему бежит Заяц (сказка «Колобок»).
2. Русь, куда несёшься ты? Дай ответ. Не даёт ответа... (Н. В. Гоголь).
3. Поедем, красотка, катайся, давно я тебя поджидал (русская народная песня).
4. По миру люди маленькие носятся,
Живут себе в расщочку,
Плохие и хорошие,
Гуртом и в одиночку (В. Высоцкий).
5. Кататься я с милым согласна, я волны морские люблю (русская народная песня).
6. За нами гонится эскадра по пятам (В. Высоцкий).
7. По диким степям Забайкалья,
Где золото роют в горах,
Бродяга, судьбу проклиная,
Тащился с сумой на плечах (русская народная песня).



Задание 56. Вставьте необходимые глаголы движения с -ся.

1. Мне очень нравится ... на лошади. 2. Собаки громко лают: они ... за зайцем. 3. Мальчик очень устал и к концу пути еле ... 4. Дети играют в футбол и ... по двору. 5. Мне надоело каждый день ... на работу через весь город. 6. Я позвал его, но он так ..., что не услышал меня. На другой день он сказал, что опаздывал на электричку и поэтому бежал так быстро. 7. Эта собака всё время ... за велосипедистами. 8. Коляска ... с трудом — колесо сломано. 9. На этой лодке давно никто не ... 10. Прекрати ... по друзьям каждый вечер! Это до добра не доведёт. 11. Он открыл дверь и грубо сказал: «... отсюда немедленно!» 12. Мама! Чуть помедленнее! Ты ... так, будто за нами кто-то ...! — Зато ты ..., как черепаха.

Задание 57. Запомните идиомы и придумайте с ними ситуации.

НЕСТИСЬ/НОСИТЬСЯ СЛОМЯ ГОЛОВУ
НОСИТЬСЯ (с кем, с чем) КАК С ПИСАНОЙ ТОРБОЙ
КАТИТЬСЯ К ЧЕРТУ/КО ВСЕМ ЧЕРТЯМ
КАТАТЬСЯ КАК СЫР В МАСЛЕ
ГНАТЬСЯ ПО ПЯТАМ (за кем)

1.5. Тексты для повторения

Задание 58. Объясните употребление глаголов движения.

1. Хороший день

Вот портфель,
Пальто и шляпа.
День у папы выходной.
Не ушёл
Сегодня
Папа.
Значит,
Будет он со мной
...
Не поехать ли
Сегодня
В ботанический музей?
Не созвать ли нам

Сегодня
Всех знакомых и друзей?
...
Мы вернулись на трамвае,
Привезли домой
Сирень.
Шли по лестнице,
Хромая, —
Так устали
В этот день.

С. Маршак

2. Вот какой рассеянный

Жил человек рассеянный
На улице Басейной.
...
Однажды на трамвае
Он ехал на вокзал
И, двери открывая,
Вожатому сказал:
— Во что бы то ни стало
Мне нужно выходить.
Нельзя ли у трамвала
Вокзал остановить?

...
Побежал он на перрон,
Влез в отцепленный вагон,
Внёс узлы и чемоданы,
Рассовал их под диваны.
...
Что за станция такая —
Дибунны или Ямская?
А с платформы говорят:
— Это город Ленинград.
Закричал он: «Что за шутки!
Еду я вторые сутки!
А приехал я назад,
А приехал в Ленинград!»

С. Маршак

3. Багаж

Дама славала в багаж

Диван,

Чемодан,

Саквояж,

Картину,

Корзину,

Картонку

И маленькую собачонку.

...

Вещи везут на перрон,

Кидают в почтовый вагон.

...

Приехали в город Житомир.

Носильщик, пятнадцатый номер,

Везёт на тележке багаж:

Диван,

Чемодан,

Саквояж,

Картину,

Корзину,

Картонку,

А сзади ведут собачонку.

С. Маршак

4. Сказка про солдата и короля

Солдат заспорил с королём:

Кто старше, кто важней?

Король сказал: — Давай пойдём

И спросим у людей!

Вот вышли под вечер вдвоём

С парадного крыльца

Солдат под ручку с королём

Из летнего дворца...

С. Маршак

5.

Ваня приехал в деревню.

— Пойдём с нами за ягодами! — сказали ему ребята.

— А куда мы пойдём?

— В лес.

— А разве у вас в лесу магазин есть? А далеко до него идти?

Л. Воронкова

6.

Пароход

Отойдёт

Через две минуты.

Чемоданами народ

Занял все каюты.

Но в одну

Из кают

Чемоданов не несут.

Там поедет вот что:

Почтальон и почта.

С. Маршак

Задание 59. Вставьте в рассказ (1) и диалоги (2, 3, 4, 5) необходимые глаголы движения.

1. Дорога в школу

Чтобы ... до школы, Маше надо ... квартал, ... мост. Когда она ... мимо магазина, она всегда останавливается на минутку у витрины, но ... в магазин она не может: у неё мало времени. Если на пути у Маши лужа, она никогда не ... её, она смело ... прямо по луже. Но вот и школа. Маша, если не опаздывает, ... в школу через главный вход, потом она ... через холл, ... к двери своего класса. Сейчас начнутся уроки.

2. На вокзале

— Павел ещё не ...?

— Ещё нет. Он всегда опаздывает, всегда ... на десять минут позже.

— Но ждать больше нельзя. Поезд ... в 7 часов.

- Ты прав...! Но Павел живёт недалеко от вокзала, и ему... до вокзала пять минут.
- Но всё равно,...! Поезд... через 20 минут.
- А сколько времени поезд... до Москвы?
- Поезд... 8 часов, в 3 часа дня мы... в Москву.

3. Где эта улица?

- Скажите, пожалуйста, как... на Галерную улицу?
- Галерную, говорите?
- Это далеко? Мне, может быть, лучше... на пролдлейбусе?
- Нет, лучше... пешком. Сначала Вы... до Исаакиевской площади, ... мимо Выставочного зала, ... Конногвардейский бульвар, ... ещё метров 100, и справа будет Галерная улица.
- Спасибо, я думаю, теперь найду.
- Не за что!

4. Поездка за город

- Привет, Аня! Как провела выходные?
- Великолепно. ... за город с родителями.
- На дачу?
- Нет, мы... за грибами.
- А куда вы...?
- В Репино. Там... на электричке. А потом... пешком, ... по лесу часа два.
- И много грибов набрали?
- ... домой целую корзину. А на обратном пути... к знакомым в Репино, чтобы переждать дождь. Слава Богу, он быстро прошёл.
- Да, я бы тоже с удовольствием... за город. Но, к сожалению, через два дня я... в командировку.
- Ну, счастливого Позвони, когда вернёшься!

5. Планы на лето

- Игорь, ты конечно, хотел бы этим летом посмотреть Вагаам?
- Конечно. Это была бы прекрасная экскурсия. А ты уже была там?
- Да. Мне вообще очень нравится... по Ладоге.
- А вода в этом озере чистая?
- Да, но очень холодная. Купаться нельзя. Жаль, я так люблю...!
- Тогда надо... на юг, к морю.
- Может быть, я и поеду к бабушке. Она живёт в Ялте.

- Хорошо, но если решишь... на Вагаам, позвони.
- Спасибо, обязательно. Пока.
- Всего доброго.

Задание 60. Прочитайте юмористические рассказы и вставьте необходимые глаголы движения.

1. Завтрак

Один человек попросил своего слугу сварить ему на завтрак яйцо, но так, чтобы оно было совсем мягким.

Слуга... Через десять минут хозяин снова позвал его. Слуга..., и хозяин спросил, почему он до сих пор не... ему яйцо. Тот ответил, что оно ещё не готово. Через пять минут хозяин... из себя и снова позвал слугу. Он...

— Где же яйцо? — спросил хозяин.

— Простите, Вы хотели, чтобы оно было мягким, но оно до сих пор такое же твёрдое, как и 15 минут назад.

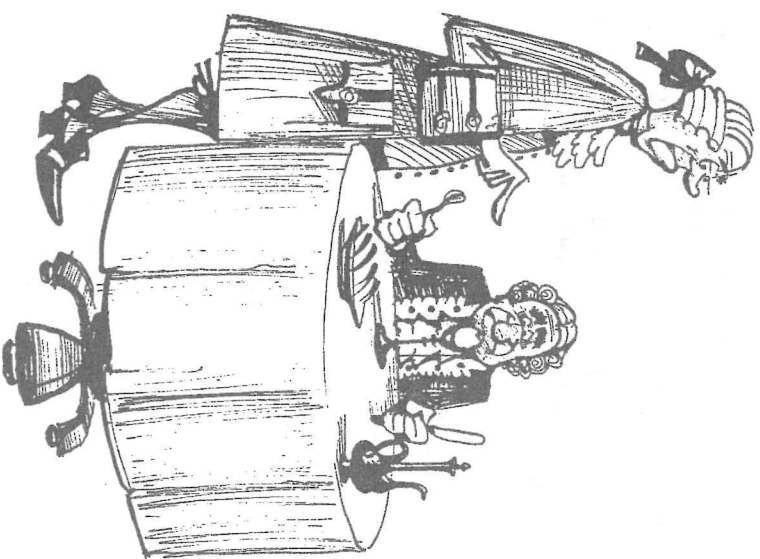

2. Почему он уходит?

— Почему Вы уходите от меня? — спросила одна старая женщина своего слугу.

— Потому что, по правде говоря, я не могу выносить Ваш характер.

— Да, но мой гнев ... так же быстро, как и ...

— Да, но как только он ..., он ... снова.

3. Сказано — сделано!

Один мужчина сидел вечером дома, как вдруг в комнату ... незнакомый человек и сказал:

— Я заметил, что Ваш слуга уже ... и забыл закрыть дверь. Как легко мог бы ... сюда любой бандит, погасить эти свечи и ... эти красивые подсвечники!

Что он тотчас и сделал.

4. Исключительная вежливость

Королева Елизавета путешествовала однажды по Англии. Когда она ... к Конвентри, мэр и другие горожане ... ей навстречу. Когда по дороге на-зад они ... большой ручей, лошадь мэра несколько раз пыталась попить из него, но мэр не дал ей это сделать.

«Ради бога, — сказала королева, — позвольте ей напиться!»

«Мадам, было бы непростительно разрешить моей лошади пить, пока этого не сделала Ваша!»

Часть 2. ВИД ГЛАГОЛА

2.1. Глаголы СВ и НСВ в настоящем, будущем и прошедшем времени

2.1.1. Настоящее время

Формы настоящего времени имеют лишь глаголы НСВ. Глагол при этом может обозначать:

1. *Процесс*: Сегодня он весь день читает книгу.
Сейчас мама готовит обед.
Он курит уже полчаса.

2. *Повторяющийся регулярный процесс*:

Он прочитывает две-три книги в месяц.
Брат выкуривает по пачке сигарет в день.
Комиссия рассматривает несколько проектов в день.

3. *Повторяющееся действие (процесс)*:

Каждый день сестра встаёт в полвосьмого.
Я всегда пью кофе на завтрак.
Мама всегда готовит вкусный обед.

Глаголы, обозначающие результирующий процесс, как правило, образованы от глаголов СВ с помощью суффиксов *-леа* (*-ylea*) или *-ва*: *прочитал* — *прочитывал*, *выисрал* — *выисривал*, *расспросил* — *расспросивал*, *достал* — *достаивал*. Результирующий процесс может быть как однократным, так и повторяющимся. В качестве указателей повторяемости процесса или действия выступают слова и словосочетания: *всегда, неоднократно, постоянно, часто, иногда, редко, изредка, ежедневно, ежегодно, время от времени, то и дело, дважды в год, пять раз в месяц, по воскресеньям, периодически, ночами и другие*.

Рассмотрим примеры:

1. — Что ты делаешь сейчас? — Пью кофе. Я всегда по утрам пью кофе.
2. — Директор занят? — Да, он рассматривает Ваш проект. Он ежедневно рассматривает несколько проектов.
3. — Смотрите, он, кажется, выигрывает! — Ничего удивительного, он выигрывает почти всегда.