



IL BUDGET: METODI E LOGICHE DI REDAZIONE

IL BUDGET DEI COSTI DIRETTI

Prof.ssa Federica Marini

UNA PRIMA TASSONOMIA DEI COSTI: DIRETTI E INDIRETTI

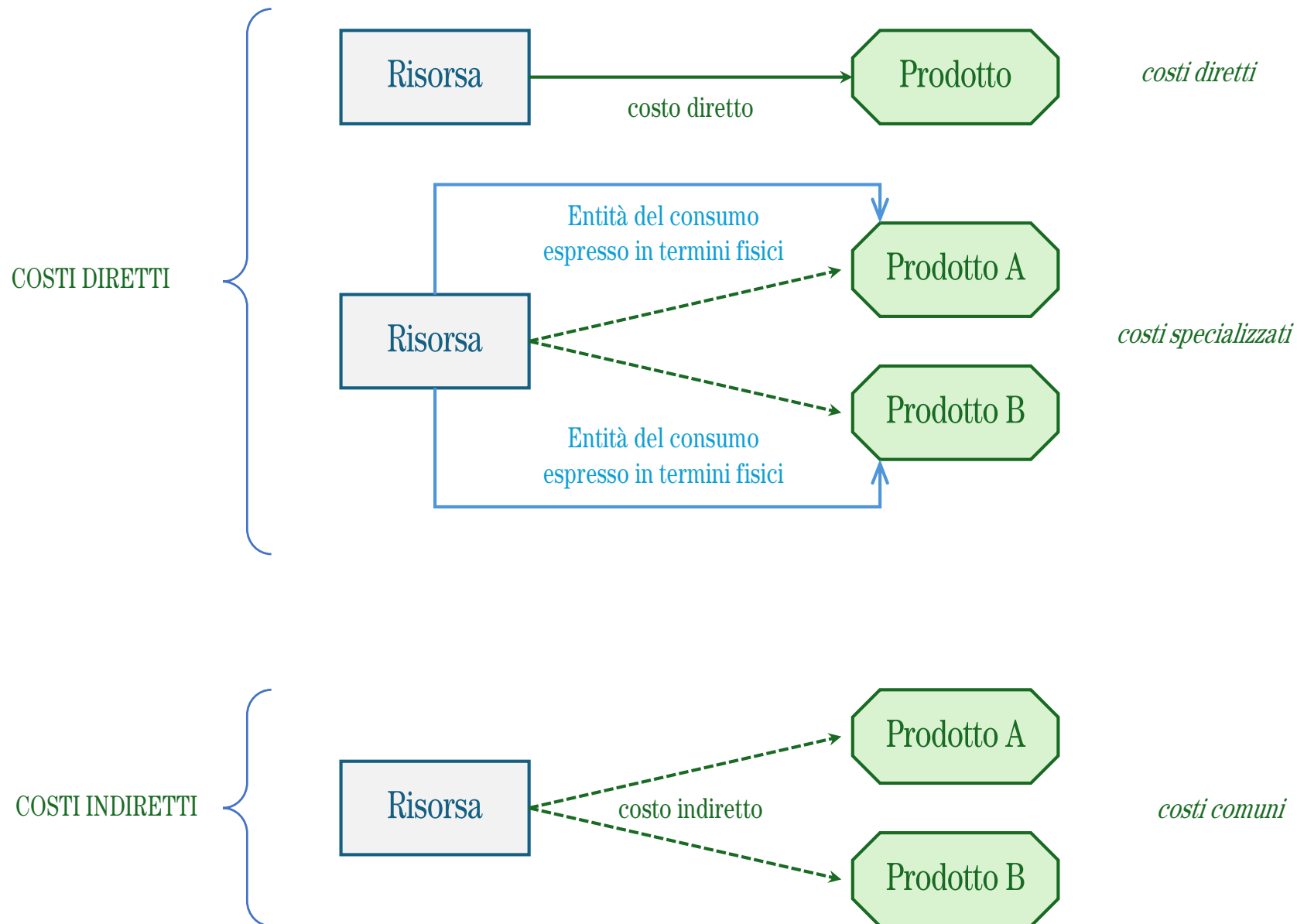

UNA SECONDA TASSONOMIA DEI COSTI: VARIABILI E FISSI

COSTI VARIABILI

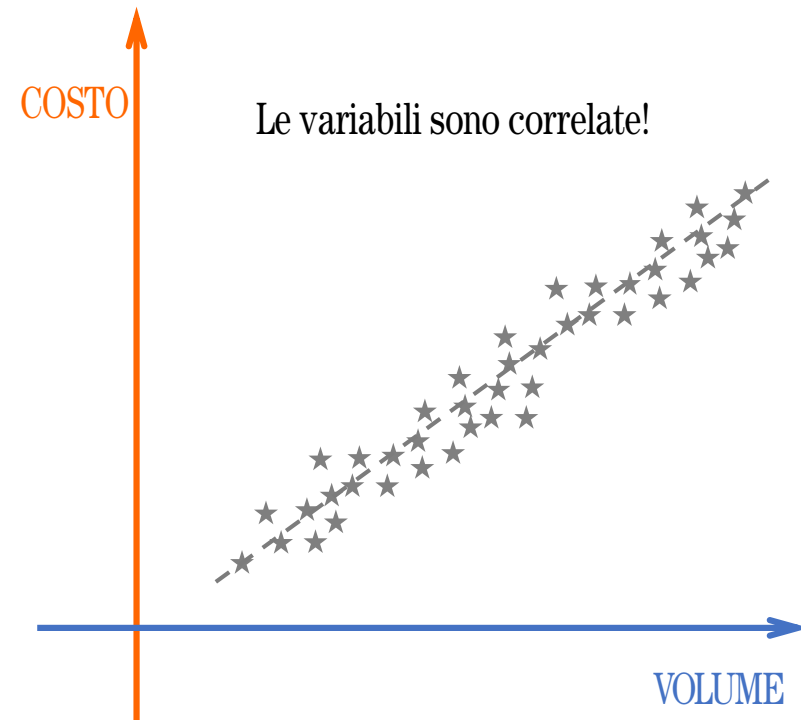
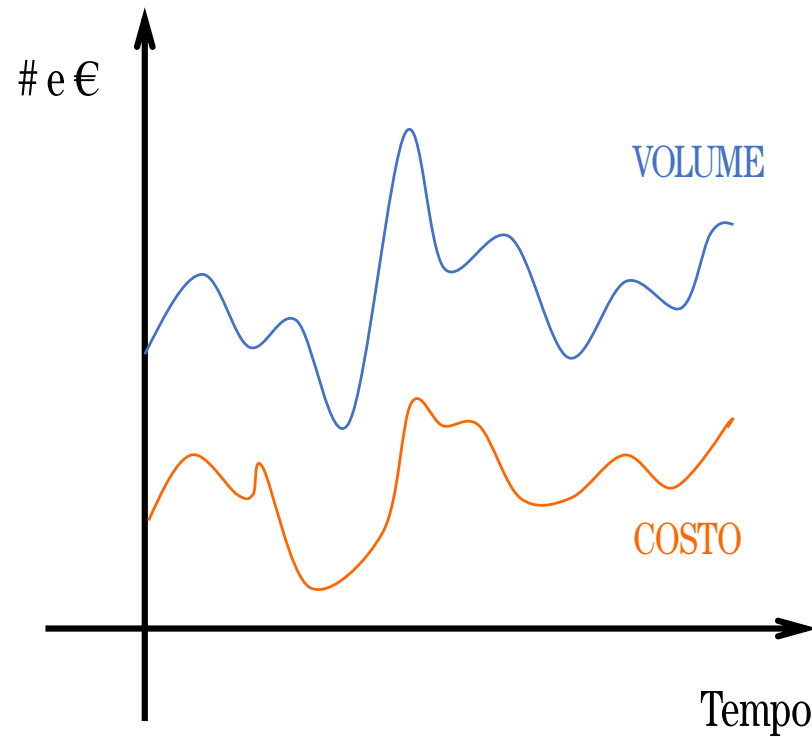

UNA SECONDA TASSONOMIA DEI COSTI: VARIABILI E FISSI

COSTI FISSI

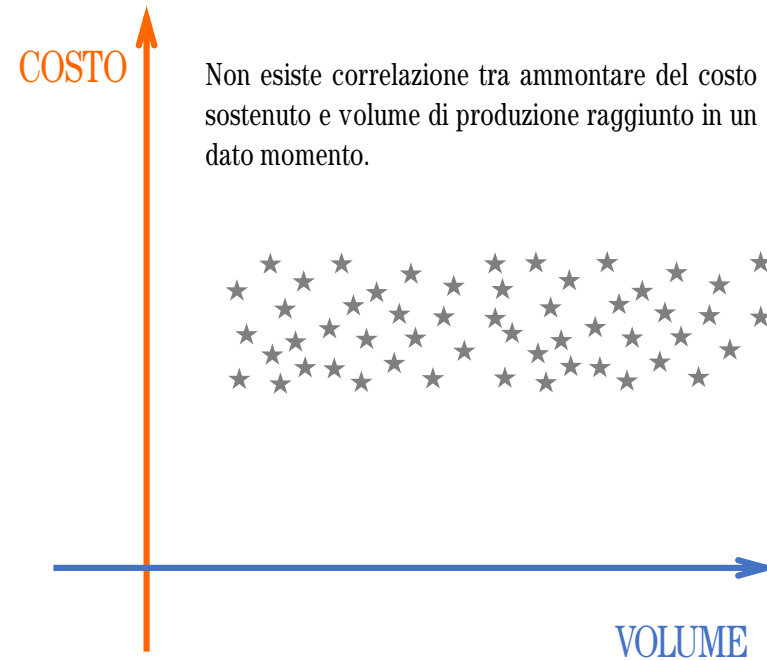
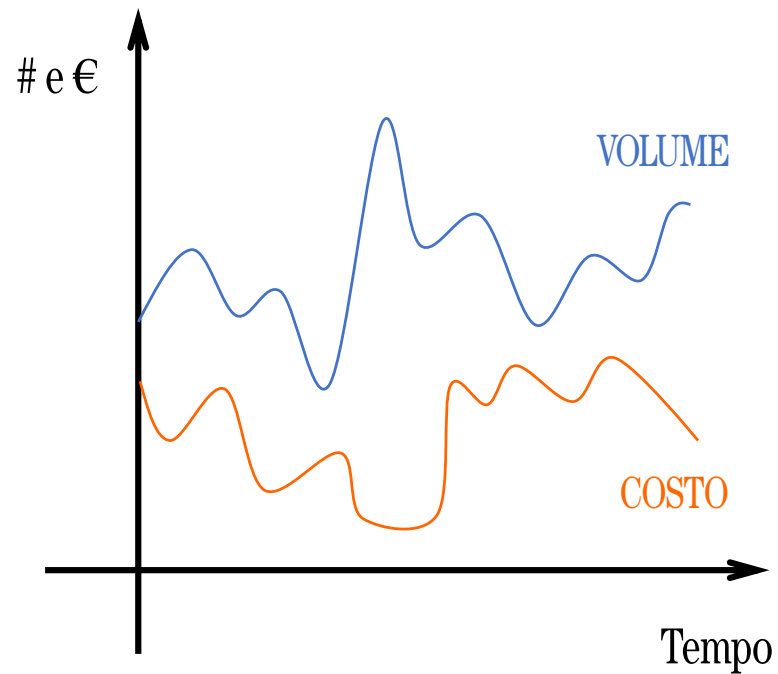

I COSTI E LE FASI DEL PROCESSO DI CREAZIONE DEL VALORE

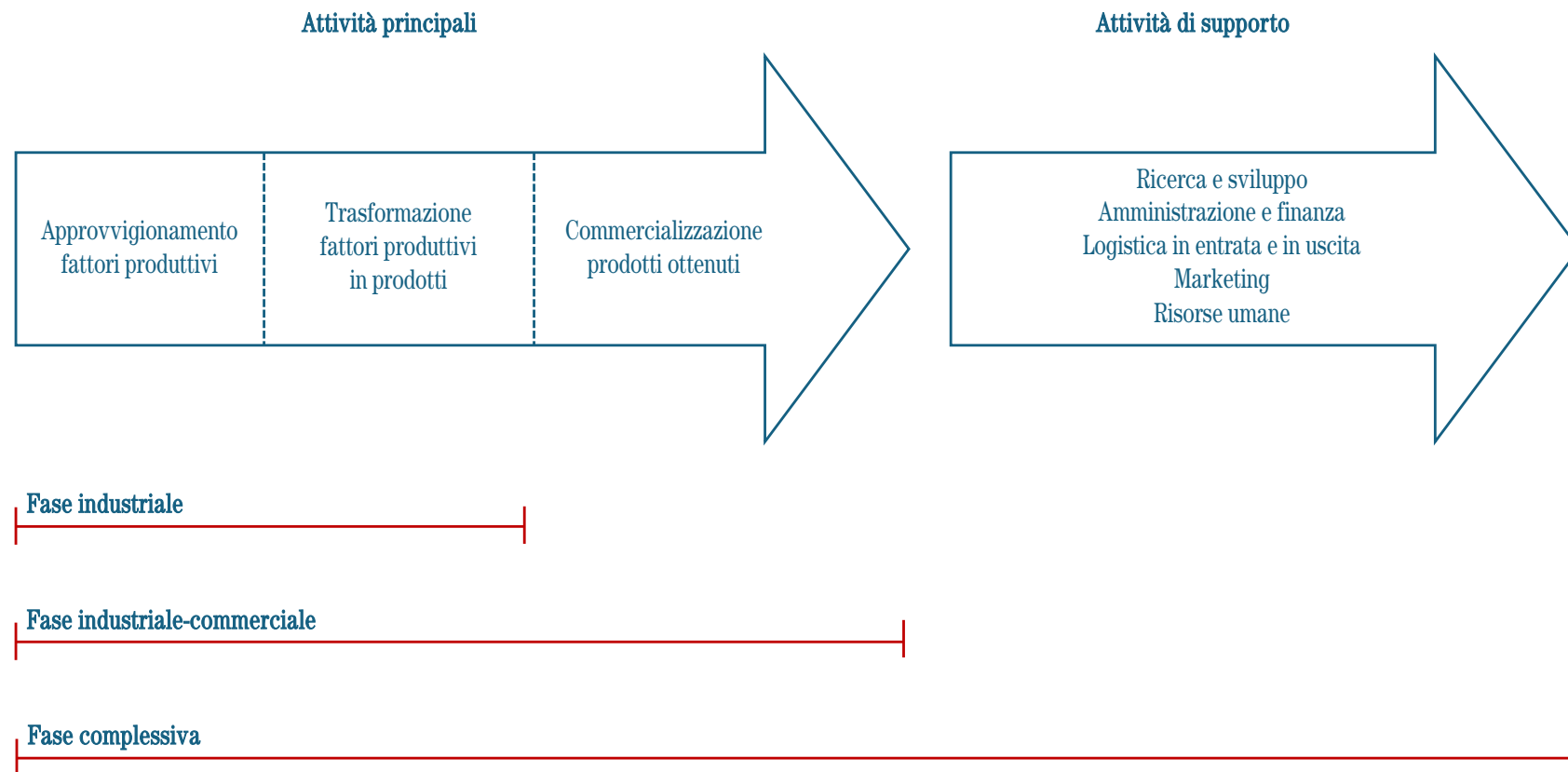

LE POSSIBILI CONFIGURAZIONI DI COSTO DI PRODUZIONE

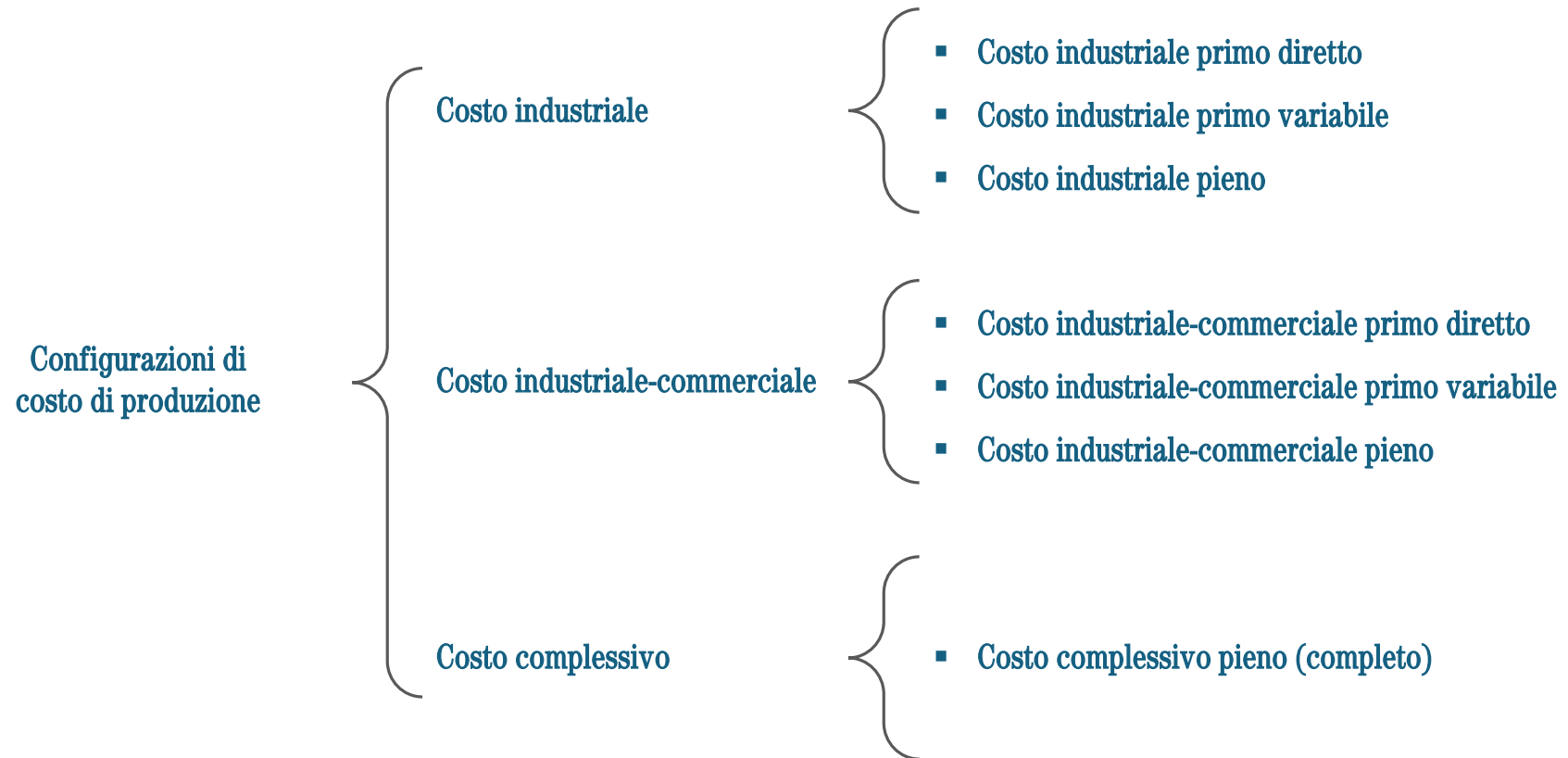

IL BUDGET DEI COSTI DIRETTI

Interrogazione Distinte Base

AQS05

```
Codice assieme BICI          BICICLETTA
Tipo interrog. Esplosione Scalare
Quantità          1,0000000
Livello/Codice    Descrizione          Quantità      Tp/Var
-----
1      RUOTA          RUOTA PER BICICLETTA          2,0000000    1
.2     RAGGI           RAGGI PER RUOTA              72,0000000   4
.2     CORONA          CORONA PER RAPPORTI          2,0000000    7
..3    A2              COMPONENTE                    6,0000000    4
.2     CATENA          CATENA PER BICICLETTA        2,0000000    4
1      MANUBRIO        TUBO RIPIEGATO IN ALLUMINIO  1,0000000    1
1      SELLINO         SELLINO PER BICICLETTA DA CORSA 1,0000000    5
1      FRENI           FRENI PER BICICLETTA         2,0000000    5
1      DX39316        FORCELLA PER BICICLETTA      1,0000000    2
1      PEDALI         PEDALI PER BICI DA CORSA      2,0000000    1 AAA
```

F3=Fine F5=Stampa

IL BUDGET DEI COSTI DIRETTI

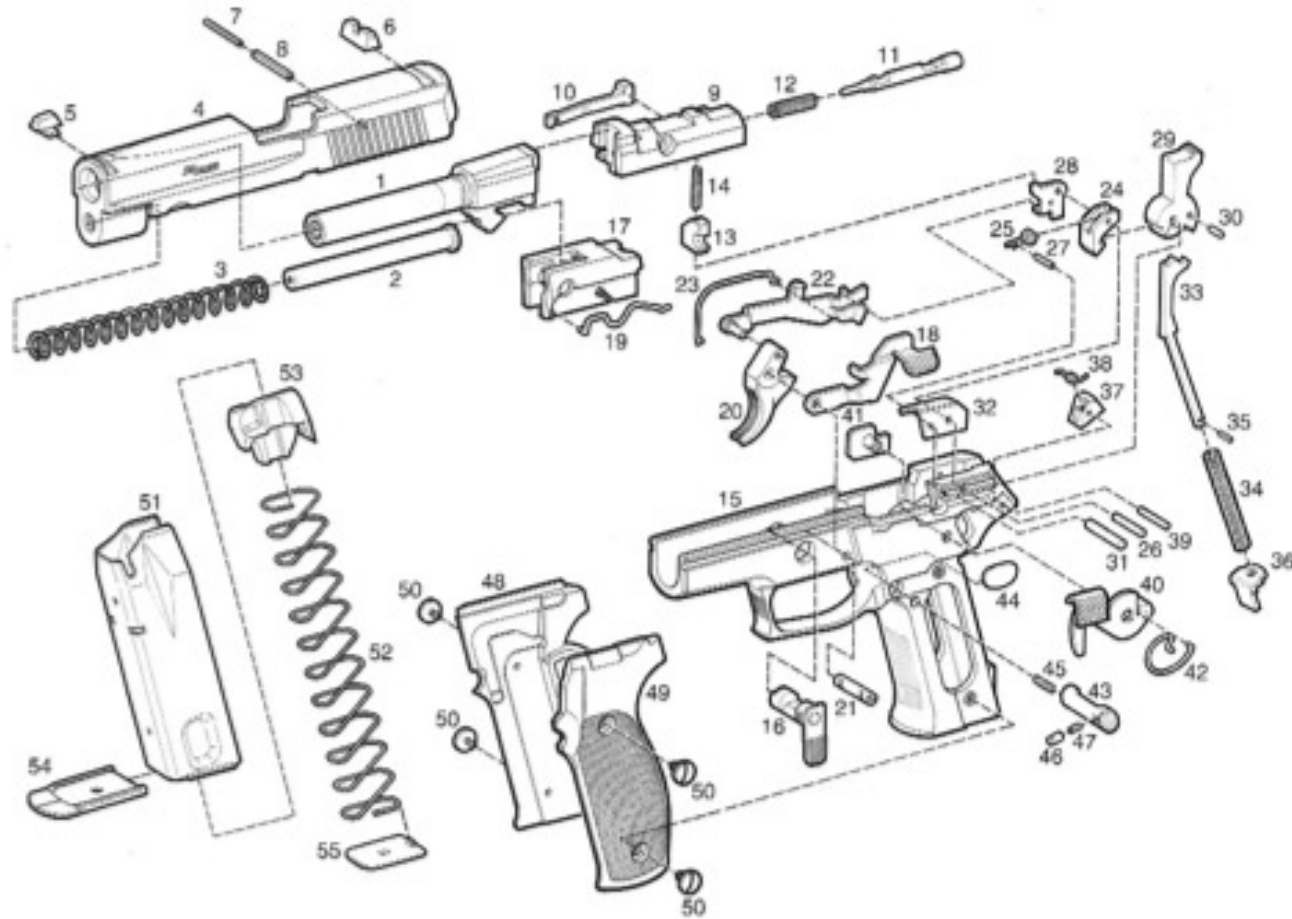

STANDARD DIFFERENTI

Quanti tappi servono per imbottigliare 1 bottiglia di vino?



$$\frac{1 \text{ tappo}}{1 \text{ bottiglia}} = 1$$



$$\frac{21 \text{ tappi}}{18 \text{ bottiglie}} = 1.3125$$

IL BUDGET DEI COSTI DIRETTI

ACQUA 0,57 LITRI * 0,10 €/LITRO

TAPPO 1,021 UNITÀ * 0,52 €/ UNITÀ

**COSTO
STANDARD
UNITARIO**

=

**COEFFICIENTE
TECNICO DI
PRODUZIONE**

*

**VALORE
UNITARIO
STANDARD**

MOD 1,18 MINUTI * 0,38 €/MINUTO

MACCHINA 0,25 MINUTI * 1,34 €/ MINUTO

IL BUDGET DEI COSTI DIRETTI

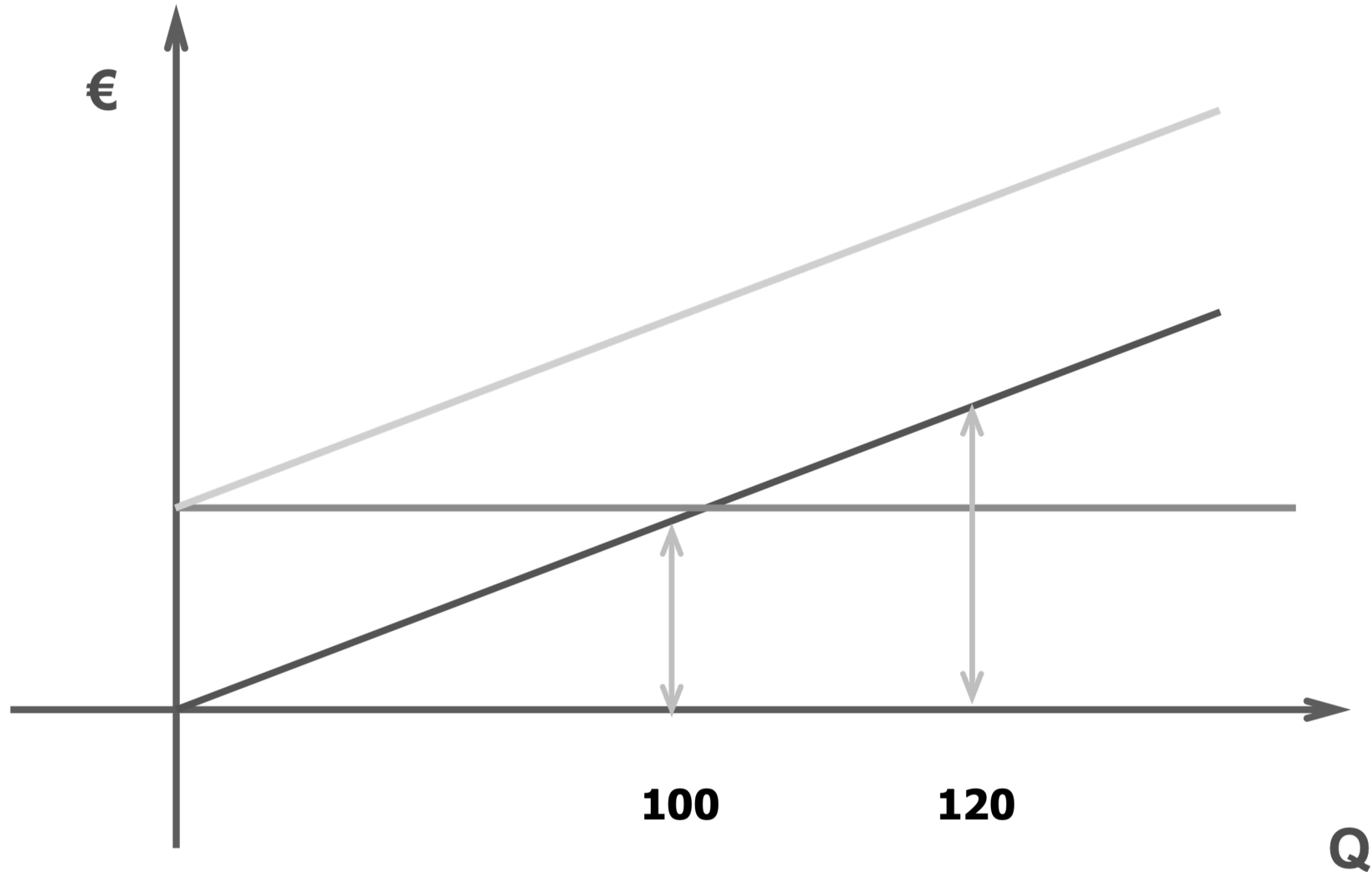

IL BUDGET DEI COSTI DIRETTI

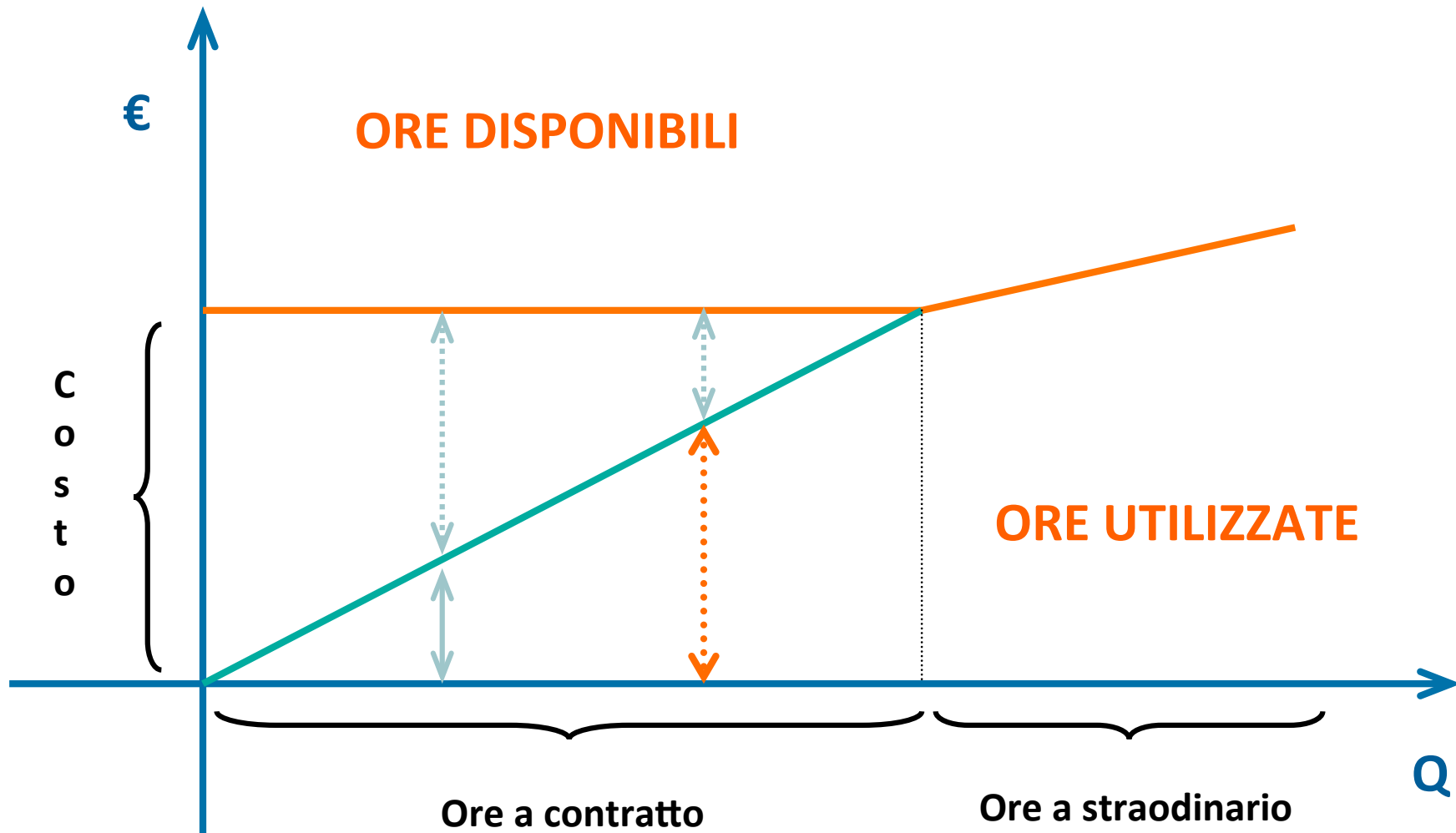

IL BUDGET DEI COSTI DIRETTI: FULL ACTUAL COSTING

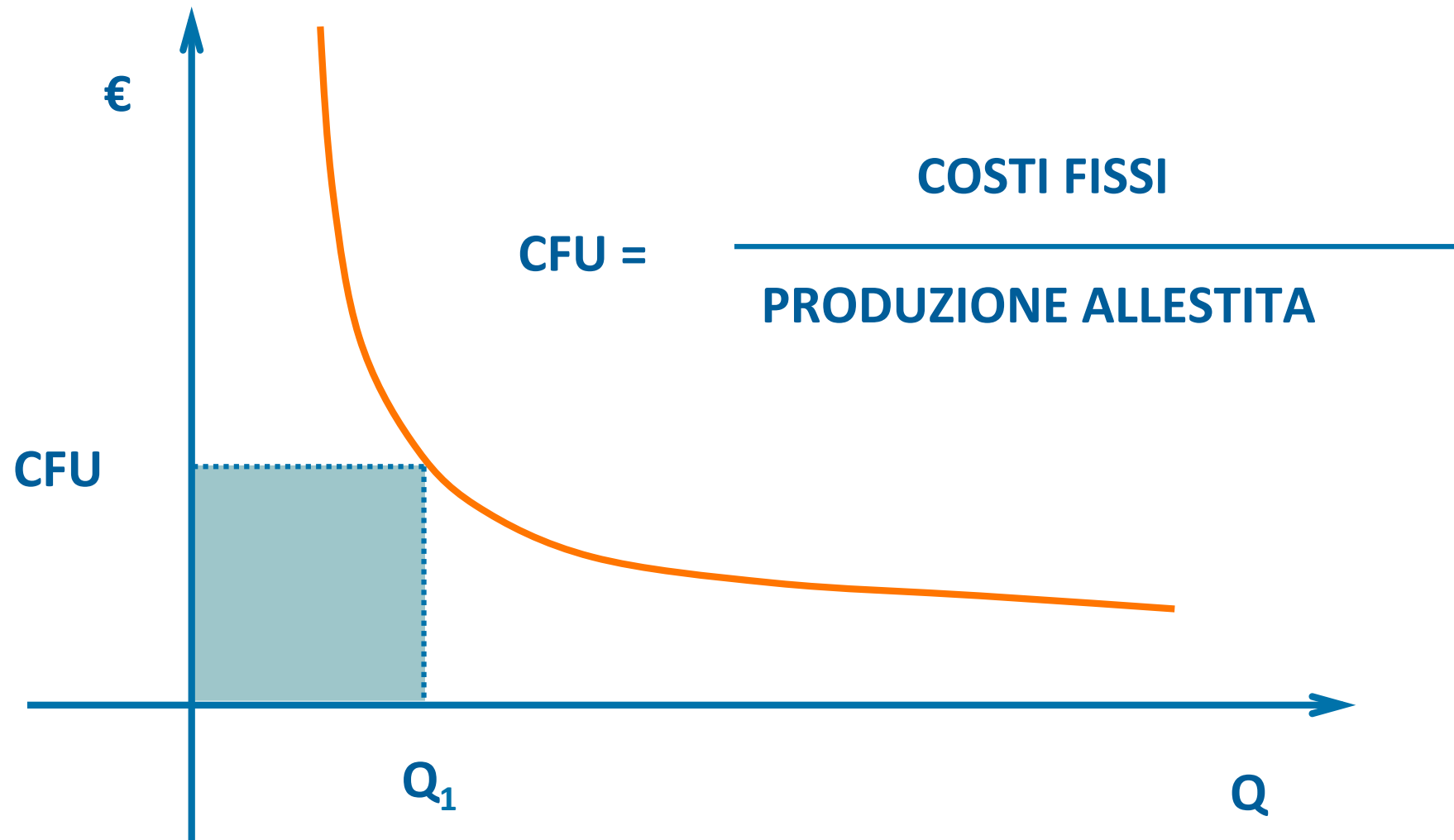

IL BUDGET DEI COSTI DIRETTI: FULL NORMAL COSTING

